

QUICK START / GUIDE DE DEMARRAGE RAPIDE

Pianos numériques GEWA **DP300G | DP340G | UP360G | UP380G/WK**



Vous trouverez le mode d'emploi complet en cliquant sur le lien ci-dessous:

gewakeys.com/service/downloads

Fabricant:
GEWA music GmbH
Werkstraße 1
08626 Adorf
GERMANY

www.gewamusic.com

Version 1.0

Dernière mise à jour 14.11.2019

1	INFORMATIONS DE SÉCURITÉ	4
1.1	Explications des symboles.....	4
1.2	Utilisation conforme aux consignes	5
1.3	Utilisation non appropriée.....	5
1.4	Mesures de sécurité.....	6
1.5	Signes CE.....	7
1.6	Recyclage	7
2	ELÉMENTS FOURNIS	8
3	INSTRUCTIONS DE MONTAGE	12
4	DÉMARRAGE	20, 24
4.1	Éléments de commande de votre piano numérique.....	20, 24
4.2	Touches de commande et pédalier	21, 25
4.3	Connectique (côté arrière de la console)	22, 26
4.4	Bluetooth Audio	28

Cher client,

Merci d'avoir choisi notre piano numérique GEWA !

Vous avez opté pour un piano numérique de haute qualité, qui vous procurera un son et une expérience de jeu très impressionnants avec de nombreux sons et une multitude fonctions supplémentaires faciles à utiliser.

Votre sécurité est très importante pour nous ! Veuillez lire attentivement les informations de sécurité et respecter les consignes de sécurité.

Gardez le présent mode d'emploi et transmettez-le à tout nouvel utilisateur de votre piano numérique en cas de transfert de propriété.

1



REMARQUE

INFORMATIONS DE SÉCURITÉ

Le fabricant n'est pas responsable des dommages matériels ou corporels résultant d'une utilisation inadaptée de l'appareil !

Utilisez uniquement votre piano numérique en conformité avec les consignes indiquées ci-dessous !

1.1

EXPLICATIONS DES SYMBOLES

Le présent mode d'emploi utilise les symboles suivants pour identifier les dangers et les consignes à respecter :

Niveau du danger	Signes du danger	Terme signalétique	Définition
Blessures graves		AVERTISSEMENT	Le non-respect des consignes de sécurité peut entraîner la mort ou des blessures très graves.
Blessures graves en raison de l'électricité		AVERTISSEMENT	Information complémentaire à l'identification du danger en raison de l'électricité.
Blessures légères et dommages matériels		ATTENTION	Le non-respect des consignes de sécurité peut entraîner des blessures légères et/ou.
Consigne		REMARQUE	Informations cruciales concernant la manipulation de l'appareil.
Conseil		CONSEIL	Conseil avant d'utiliser le piano numérique.

1.2 UTILISATION DE VOTRE PIANO NUMÉRIQUE CONFORME AUX CONSIGNES

Garder votre piano numérique dans un environnement sec.

- Il peut être raccordé pour une lecture audio (en tant qu'entrée ou sortie) ou pour la communication de données. Il faut respecter les spécifications techniques correspondantes (voir la section « données techniques »).
- S'assurer que des adaptateurs d'alimentation sont correctement connectés. La tension du secteur de la plaque signalétique doit être compatible avec la tension du secteur dans le pays d'utilisation.
- Il faut uniquement utiliser le piano numérique dans l'état d'origine. Aucune modification de montage n'est autorisée et entraîne une perte complète de garantie.
- Le piano numérique doit être placé sur une plateforme ou surface plane et stable en toute sécurité et adaptée à son poids.

1.3 UTILISATIONS NON APPROPRIÉES – EXEMPLES:

- Utilisation en plein air ou sous la pluie.
- Utilisation dans des espaces humides.
- Raccord à une tension d'alimentation erronée ou à des alimentations électriques installées sans respecter les prescriptions.
- Utilisation à proximité immédiate d'appareils électriques ou électroniques, p.ex. Installations stéréo, téléviseurs, radios ou téléphones portables. Ces appareils peuvent provoquer des interférences et perturber la qualité sonore de votre piano numérique GEWA.
- Des raccords électriques de longueur importante peuvent également perturber la qualité sonore.
- En cas de transport ou d'exposition à de fortes vibrations, à la poussière et à de fortes chaleurs (p.ex. dans des véhicules ou à l'exposition directe des rayons du soleil).



REMARQUE

Le fabricant n'est pas tenu responsable des dommages dans les cas suivants:

- Non-respect des consignes de sécurité
- Manipulation inadéquate
- Utilisation d'appareils d'entrée / sortie ou de communication inadaptés.

1.4

MESURES DE SÉCURITÉ

Veillez suivre absolument les mesures de sécurité indiquées ci-dessous.

Le non-respect des mesures de sécurité peut entraîner des conséquences graves:

- blessure grave ou danger de mort
- chocs électriques
- court-circuit
- endommagements
- incendie

D'autres dangers sont envisageables. Par conséquent, la liste n'est pas exhaustive.

**AVERTISSEMENT****Chocs électriques mortels**

Des courants électriques de petites charges peuvent également entraîner de graves blessures ou la mort !

- Il ne faut jamais ouvrir le piano numérique.
- Il ne faut jamais utiliser un câble endommagé.
- Installer le câble électrique de manière à éviter tout endommagement.
- Il ne faut jamais poser des récipients remplis d'eau ou de fluides (vases, verres, etc.) sur ou près du piano.
- Il ne faut jamais brancher ou débrancher le piano avec les mains humides, ni tirer sur le câble, sinon vous pourriez l'endommager.
- En cas de contact accidentel avec un liquide, débrancher immédiatement votre piano numérique. Faire examiner immédiatement votre piano numérique auprès du service clients de GEWA.

**AVERTISSEMENT****En cas d'événements inhabituels**

- Eteindre ou débrancher le piano numérique dans les cas suivants:
 - le piano numérique a une panne de son subite pendant son utilisation.
 - le piano numérique produit une odeur inhabituelle ou de la fumée.
- Faire examiner immédiatement votre piano numérique auprès du service clients de GEWA.

**AVERTISSEMENT****Protection incendie**

- Les flammes, p.ex. les bougies ou lampes à pétrole, peuvent se renverser et provoquer un incendie.
- Il ne faut jamais poser de feu ouvert sur ou près du piano numérique !

**ATTENTION****Dommmages au piano numérique**

- Des tensions électriques inadaptées peuvent endommager le piano numérique. Il faut uniquement mettre en fonction le piano numérique en respectant la plage de tension indiquée (sur la plaque signalétique).
- Utiliser uniquement le câble électrique fourni à la livraison.
- Ne jamais installer le câble électrique à proximité d'une source de chaleur, p. ex. un radiateur ou radiateur infrarouge.
- Ne pas plier ou tordre le câble électrique à l'extrême ou de toute autre manière.
- Installer le câble électrique de manière sécurisée afin que personne ne marche dessus, ou qu'aucun objet ne roule dessus.
- Ne placer aucun objet sur le câble électrique.
- Vérifier l'alimentation électrique régulièrement et retirer toute poussière ou salissure sur l'appareil.

**ATTENTION****Dommmages au piano numérique GEWA causés par des orages**

- Les orages peuvent provoquer des surtensions électriques susceptibles d'endommager les appareils électriques.
- Retirer la prise mâle de la prise femelle en cas d'orage ou d'absence d'utilisation prolongée.

1.5



SIGNES CE

Cet appareil respecte les exigences des directives de l'UE: **2014/53/EU**

EN55020:2007+A11:2011

EN55024:2010

EN55032:2012

EN61000-3-2:2014

EN61000-3-3:2013

EN301489-17:V2.2.1

EN301489-17:V3.2.0

EN62479:2010

EN300328:V2.1.1

La conformité avec les directives mentionnées ci-dessus est confirmée par le signe CE apposé sur l'appareil. Vous pouvez obtenir des informations concernant la déclaration de conformité à l'adresse suivante :

GEWA music GmbH, Werkstraße 1, 08626 Adorf, GERMANY

1.6

RECYCLAGE



Votre piano numérique est en fin de vie, apporter l'appareil usagé à un point de collecte approprié pour le recyclage au niveau municipal (p.ex. station de recyclage, centre de tri). Le symbole apposé sur le produit indique que l'appareil usagé ne doit pas être traité avec les déchets ménagers. Selon la loi relative aux appareils électriques et électroniques, les propriétaires d'appareils usagés doivent respecter la réglementation relative aux appareils électriques et électroniques en fin de vie et les remettre à un point de collecte séparé. Merci d'aider et d'apporter votre contribution à la protection de l'environnement en ne recyclant pas l'appareil usagé dans les déchets ménagers.

2

ELÉMENTS FOURNIS DP300G

Contrôler le contenu de l'emballage dans son intégralité avant de commencer le montage.

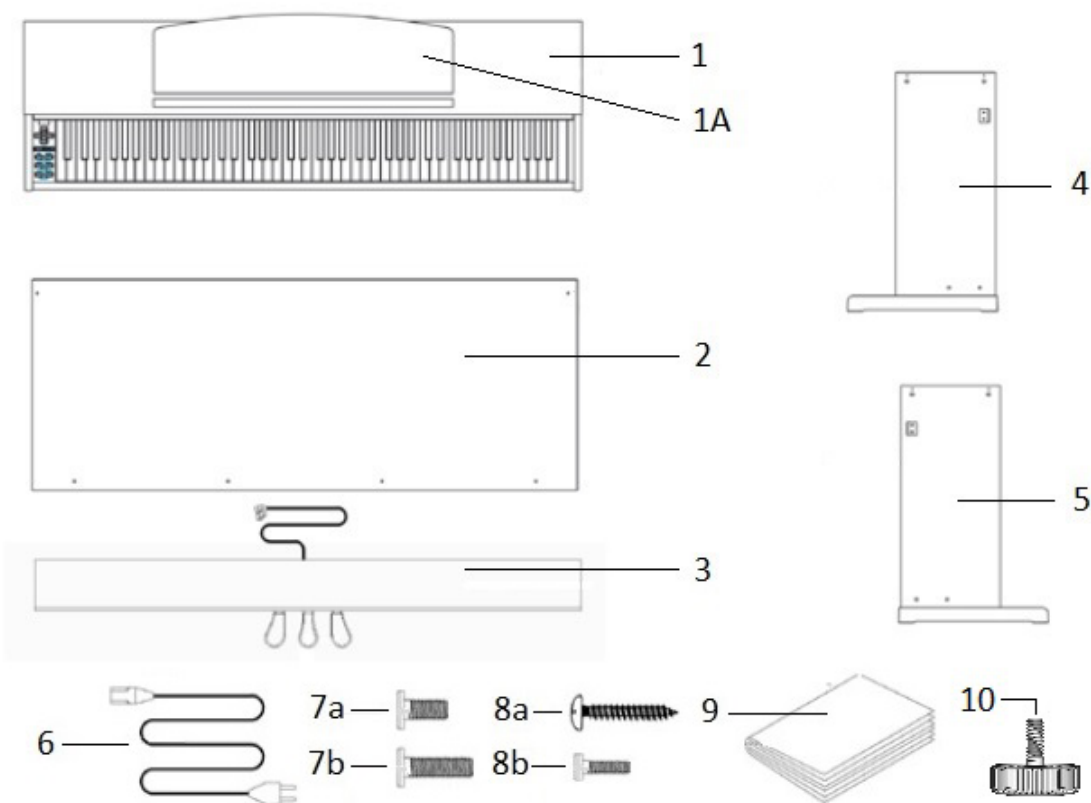

	Description	Quantité
1	Console avec clavier et couvre-clavier	1
1a	Porte partition	1
2	Panneau arrière	1
3	Pédalier	1
4	Panneau gauche	1
5	Panneau droit	1
6	Câble d'alimentation	1
7a	Vis cruciforme M6 x 16	4
7b	Vis cruciforme M6 x 35	4
8a	Vis à bois cruciforme 3,5 x 18	4
8b	Vis cruciforme M4 x 10 avec rondelle et ressort	2
9	Mode d'emploi	1
10	Vis de réglage	1

ELÉMENTS FOURNIS DP340G

Contrôler le contenu de l'emballage dans son intégralité avant de commencer le montage.

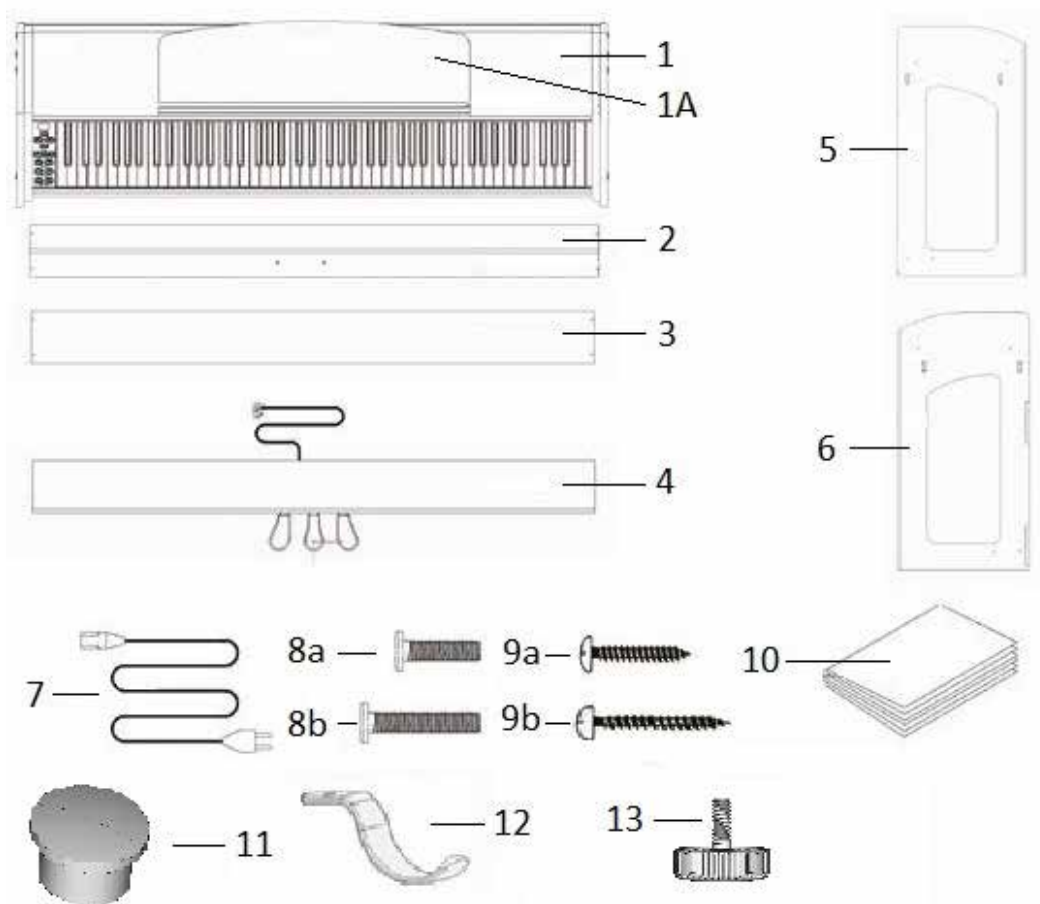

Pos.	Description	Quantité
1	Console avec clavier et couvre-clavier	1
1a	Porte partition	1
2	Entretoise pédalier	1
3	Entretoise panneau arrière haut	1
4	Pédalier	1
5	Panneau droit	1
6	Panneau gauche	1
7	Câble d'alimentation	1
8a	Vis cruciforme M6 x 16 (support de casque)	1
8b	Vis cruciforme M6 x 35	8
9a	Vis à bois cruciforme 3,5 x 25	8
9b	Vis à bois cruciforme 3,5 x 30	2
10	Mode d'emploi	1
11	Cache en caoutchouc	8
12	Support de casque	1
13	Vis de réglage	1
	Clips de câble	2

ELÉMENTS FOURNIS UP360G

Contrôler le contenu de l'emballage dans son intégralité avant de commencer le montage

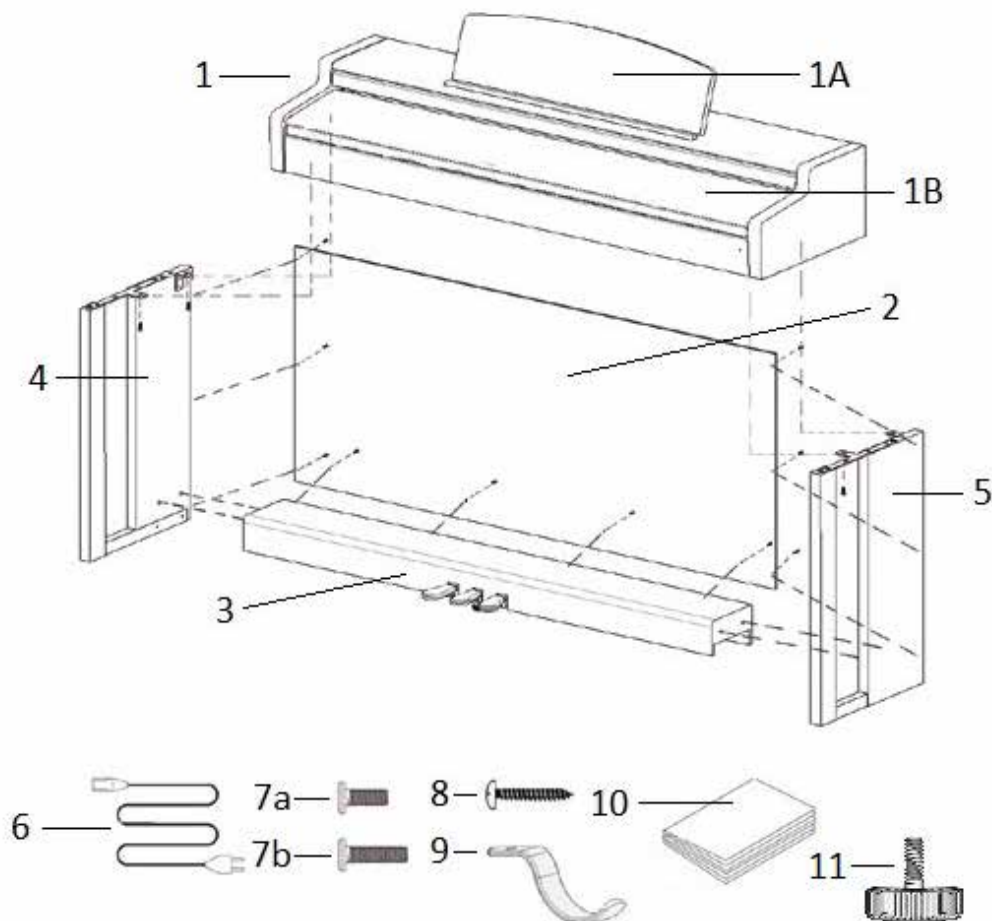

Pos.	Description	Quantité
1	Console avec clavier et couvre-clavier	1
1A	Porte partition	1
1B	Entretoise pédalier	1
2	Panneau arrière	1
3	Pédalier	1
4	Panneau gauche	1
5	Panneau droit	1
6	Câble d'alimentation	1
7a	Vis cruciforme M6 x 16	5
7b	Vis cruciforme M6 x 30	4
8	Vis cruciforme 3,5 x 30	10
9	Support de casque	1
10	Quick Start Guide	1
11	Vis de réglage	1
Non représenté	Clips de câble	2

ELÉMENTS FOURNIS UP380G / UP380WK

Contrôler le contenu de l'emballage dans son intégralité avant de commencer le montage

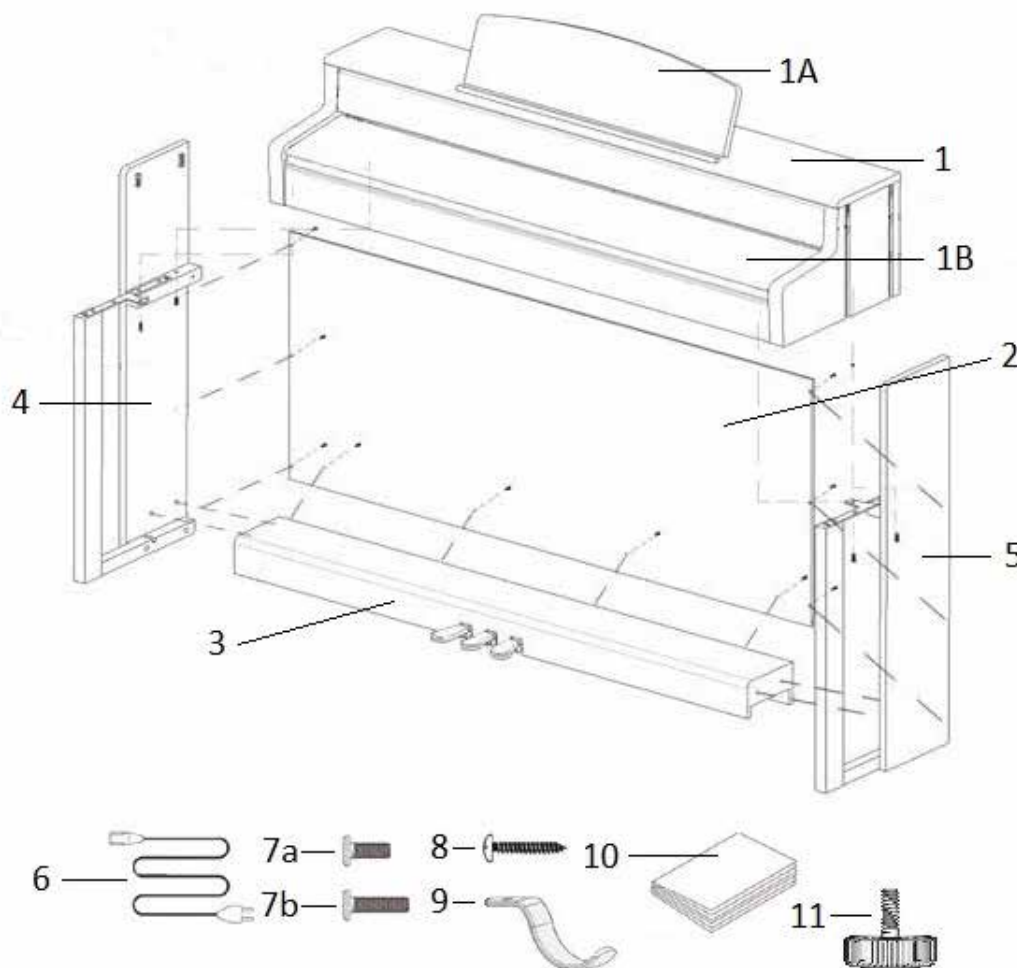

Pos.	Description	Quantité
1	Console avec clavier et couvre-clavier	1
1A	Porte partition	1
1B	Entretoise pédalier	1
2	Panneau arrière	1
3	Pédalier	1
4	Panneau gauche	1
5	Panneau droit	1
6	Câble d'alimentation	1
7a	Vis cruciforme M6 x 16	3
7b	Vis cruciforme M6 x 30	6
8	Vis cruciforme 3,5 x 30	10
9	Support de casque	1
10	Quick Start Guide	1
11	Vis de réglage	1
Non représenté	Clips de câble	2

3

INSTRUCTIONS DE MONTAGE DP300G

Dans cette section, nous allons vous montrer comment réaliser un montage facile de votre piano numérique.

Pour le montage vous avez besoin :

- d'un tournevis cruciforme taille 2
- d'une autre personne pour vous assister



REMARQUE

Serrer bien les vis cruciformes seulement quand toutes les pièces de votre piano numérique sont correctement alignées. Assembler votre piano numérique sur un sol de niveau.

Voici comment assembler votre nouveau piano numérique:

1. Déplier le câble du pédalier (pas de photo) et visser la vis de réglage (10) dans la barre de la pédale (3).
2. Relier les panneaux latéraux (4 et 5) en utilisant les vis cruciformes (7b), avec le pédalier.
3. Fixer le panneau arrière (2) avec les 4 vis à bois cruciformes (8a) au pédalier. Puis relier-le aux panneaux latéraux à l'aide des vis à tête cruciforme (8b).
4. Insérer la console par le dessus. Faire attention à ce que la console repose de façon uniforme sur les angles métalliques des panneaux latéraux. Ensuite, la console doit être fixée avec les 4 vis cruciformes (7a) par en dessous.
5. Positionner votre piano numérique et serrer toutes les vis

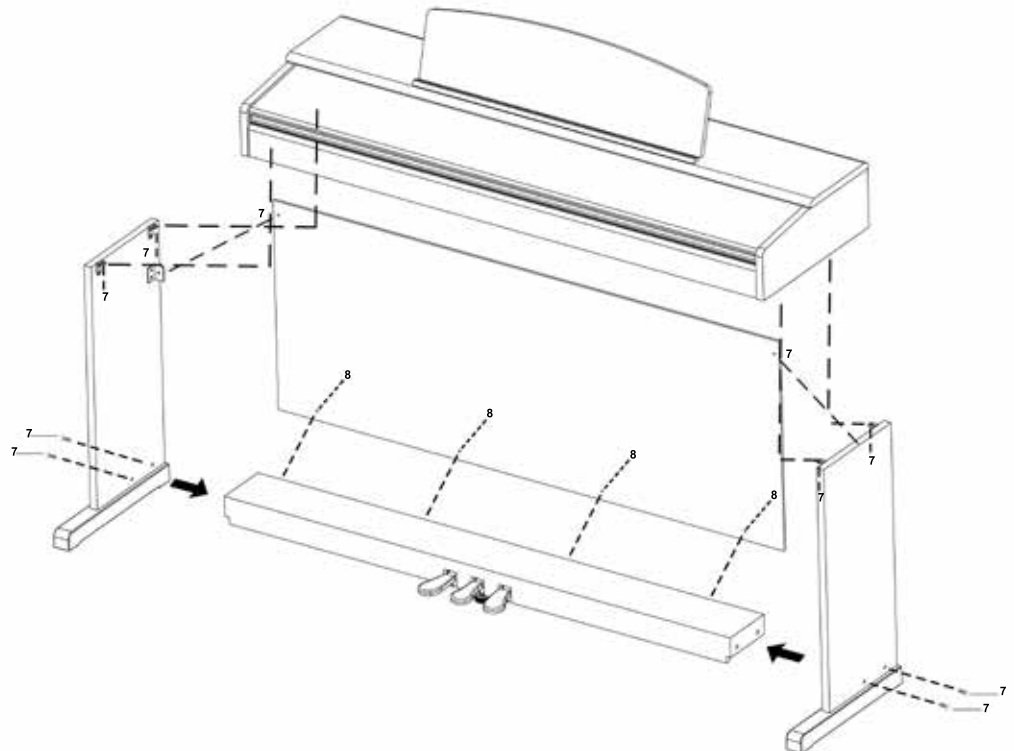

6. Installer votre piano numérique à l'endroit requis. S'assurer que la vis de réglage soit en contact avec le sol comme montré ci-dessous.

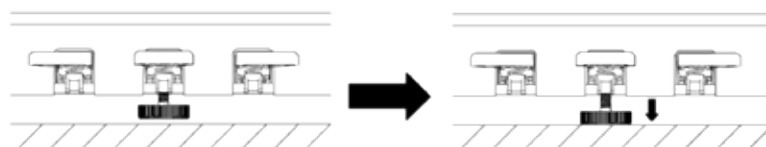

7. Insérer le câble de la pédale dans le bon sens (sans forcer) dans la prise correspondante prévue à cet effet sous la console (1) et brancher le câble électrique (6) dans la prise dédiée se situant à l'arrière du piano (pas de photo).

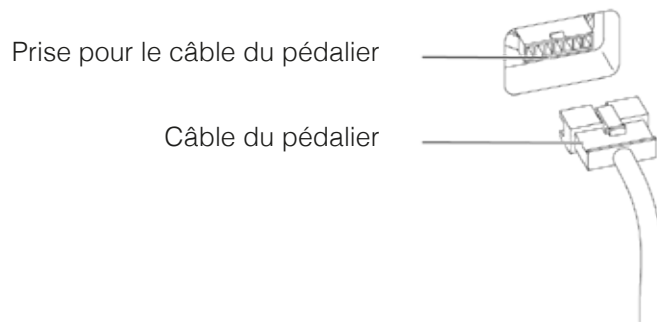

8. Installer le pupitre comme indiqué ci-dessous

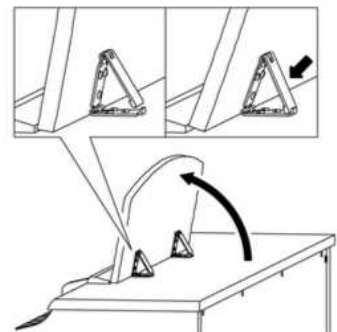

ATTENTION

OUVERTURE DU COUVRE CLAVIER

Toujours utiliser les deux mains pour ouvrir le couvre clavier.

Ouvrir le couvre clavier comme indiqué sur le dessin. Procéder à l'inverse pour fermer.

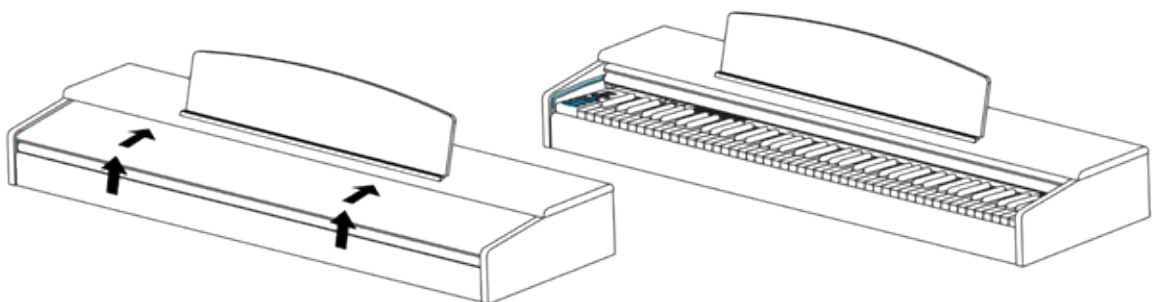

UTILISATION AVEC UN SUPPORT CLAVIER



REMARQUE

Il est aussi possible d'utiliser un support clavier à la place du rack fourni. Dans ce cas, poser le support clavier sur un sol de niveau et positionner le piano au centre. Si possible, les haut-parleurs situés en dessous du piano ne doivent pas être recouverts par le support clavier. Pour la connexion avec une pédale de sustain standard, utiliser la prise jack 6,3mm étiquetée Sustain située à l'arrière du piano.

INSTRUCTIONS DE MONTAGE DP340G

Dans cette section, nous allons vous montrer comment réaliser un montage facile de votre piano numérique.

Pour le montage vous avez besoin :

- d'un tournevis cruciforme taille 2
- d'une autre personne pour vous assister



REMARQUE

Serrer bien les vis cruciformes seulement quand toutes les pièces de votre piano numérique sont correctement alignées. Assembler votre piano numérique sur un sol de niveau.

Voici comment assembler votre nouveau piano numérique:

1. Déplier le câble du pédalier (pas de photo) et visser la vis de réglage (13) dans la barre de la pédale (4).
2. Relier les panneaux latéraux (5 et 6) au pédalier avec les vis cruciformes (8b).
3. Fixer ensuite l'entretoise du pédalier (2), s'assurer que le pédalier est inséré dans la rainure prévue à cet effet. Ensuite, le fixer aux panneaux latéraux à l'aide de 4 vis (9a) et de 2 vis (9b) au centre de l'entretoise.
4. Fixer ensuite l'entretoise du paroi arrière (3) à l'aide de vis cruciformes (9a).
5. Insérer la console par le dessus. Faire attention à ce que la console repose de façon uniforme sur les angles métalliques des panneaux latéraux. Ensuite, la console (1) doit être fixée et vissée avec les 4 vis cruciformes (8b).
6. Visser maintenant le support casque (12) sur la face inférieure gauche du clavier en utilisant la vis cruciforme (8a).
7. Positionner votre piano numérique et serrer toutes les vis.
8. Enfin, fixer les caches en caoutchouc (11) sur tous les trous des panneaux latéraux (5 et 6).



9. Installer votre piano numérique à l'endroit requis. S'assurer que la vis de réglage(13) soit en contact avec le sol comme montré ci-dessous.



10. Insérer le câble de la pédale dans le bon sens (sans forcer) dans la prise correspondante prévue à cet effet sous la console (1) et brancher le câble électrique (7) dans la prise dédiée se situant à l'arrière du piano (pas de photo).

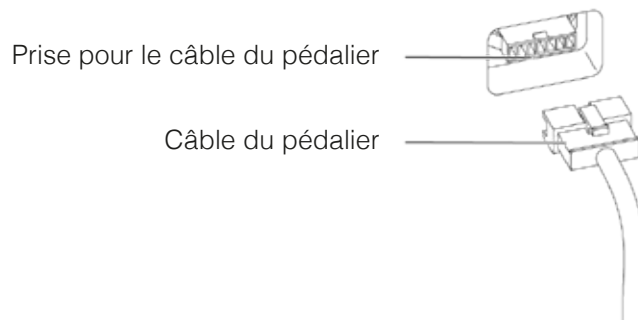

11. Installer le pupitre comme indiqué ci-dessous.

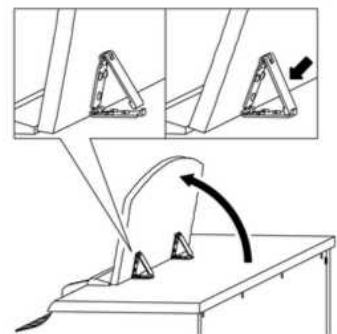

ATTENTION

OUVERTURE DU COUVRE CLAVIER

Toujours utiliser les deux mains pour ouvrir le couvercle clavier.

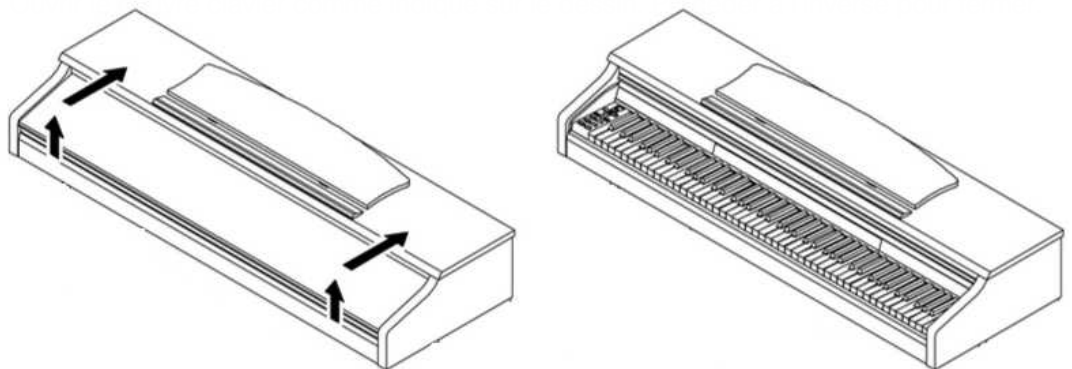

UTILISATION AVEC UN SUPPORT CLAVIER



REMARQUE

Il est aussi possible d'utiliser un support clavier à la place du rack fourni. Dans ce cas, poser le support clavier sur un sol de niveau et positionner le piano au centre. Si possible, les haut-parleurs situés en dessous du piano ne doivent pas être recouverts par le support clavier. Pour la connexion avec une pédale de sustain standard, utiliser la prise jack 6,3mm étiquetée Sustain située à l'arrière du piano.

3

INSTRUCTIONS DE MONTAGE UP360G

Dans cette section, nous allons vous montrer comment réaliser un montage facile de votre piano numérique.

Pour le montage vous avez besoin :

- d'un tournevis cruciforme taille 2
- d'une autre personne pour vous assister



REMARQUE

Serrer bien les vis cruciformes seulement quand toutes les pièces de votre piano numérique sont correctement alignées. Assembler votre piano numérique sur un sol de niveau.

Voici comment assembler votre piano numérique:

1. Détacher et déplier le câble du pédalier (pas de photo) et visser la vis de réglage (11) dans le pédalier.(3)
2. Relier les panneaux latéraux (4 et 5) en utilisant les vis cruciformes (7b), avec le pédalier.
3. Fixer le panneau arrière (2) avec les vis cruciformes (8).
4. Insérer la console par le dessus. Faire attention à ce que la console repose de façon uniforme sur les angles métalliques des panneaux latéraux. Ensuite, la console doit être fixée avec les 4 vis (7a).
5. Visser maintenant le support casque (9) sur la face inférieure gauche du clavier en utilisant la vis cruciforme (7a).
6. Positionner votre piano numérique et serrer toutes les vis.

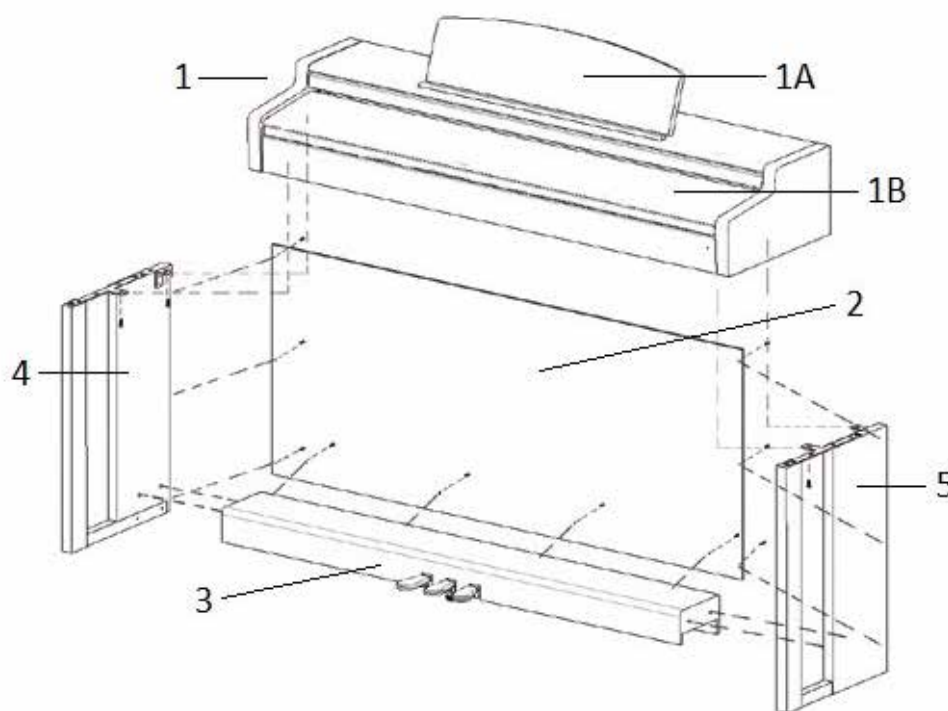

7. Installer votre piano numérique à l'endroit requis. S'assurer que la vis de réglage(11) soit en contact avec le sol comme montré ci-dessous.



8. Insérer le câble de la pédale dans le bon sens (sans forcer) dans la prise correspondante prévue à cet effet sous la console (1) et brancher le câble électrique (6) dans la prise qui est également située sur le dessous (pas de photo).

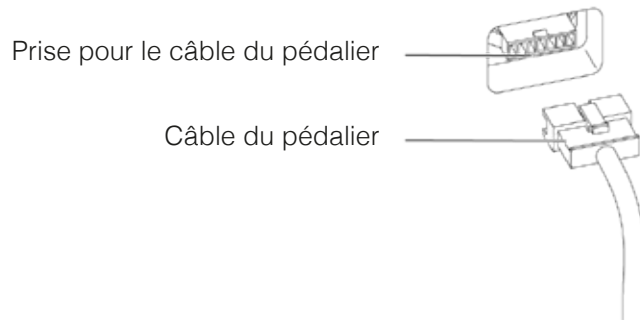

9. Installer le pupitre comme indiqué ci-dessous.

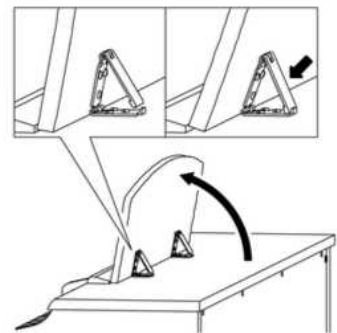

COMMENT OUVRIR LE COUVERCLE DU CLAVIER



ATTENTION

Toujours utiliser les deux mains pour ouvrir ou fermer le couvercle.

Pour ouvrir le couvercle, merci de suivre le dessin ci-dessous. Dans le sens inverse, le couvercle peut être fermé à nouveau

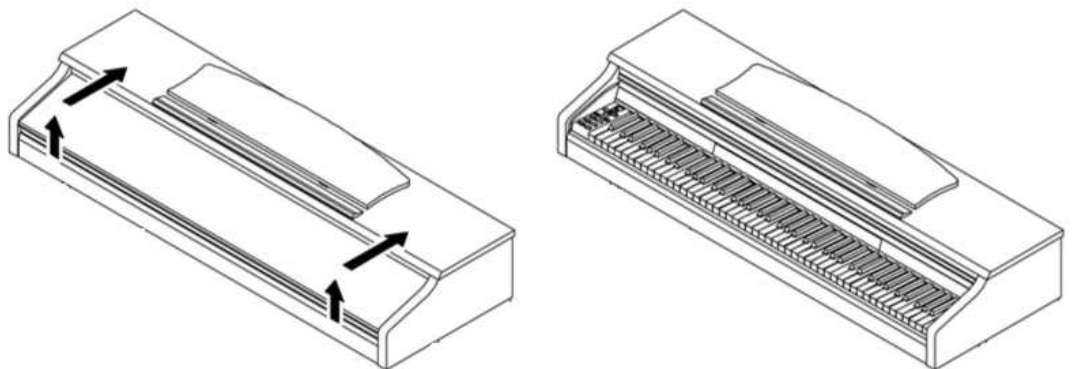

UTILISATION AVEC UN SUPPORT CLAVIER



REMARQUE

Il est aussi possible d'utiliser un support clavier à la place du rack fourni. Dans ce cas, poser le support clavier sur un sol de niveau et positionner le piano au centre. Si possible, les haut-parleurs situés en dessous du piano ne doivent pas être recouverts par le support clavier. Pour la connexion avec une pédale de sustain standard, utiliser la prise jack 6,3mm étiquetée Sustain située à l'arrière du piano.

3

INSTRUCTIONS DE MONTAGE UP380G / UP380WK

Dans cette section, nous allons vous montrer comment réaliser un montage facile de votre piano numérique.

Pour le montage vous avez besoin :

- d'un tournevis cruciforme taille 2
- d'une autre personne pour vous assister



REMARQUE

Serrer bien les vis cruciformes seulement quand toutes les pièces de votre piano numérique sont correctement alignées. Assembler votre piano numérique sur un sol de niveau.

Voici comment assembler votre piano numérique:

1. Détacher et déplier le câble du pédalier (pas de photo) et visser la vis de réglage (10) dans le pédalier.(3)
2. Relier les panneaux latéraux (4 et 5) en utilisant les vis cruciformes (7b), avec le pédalier.
3. Fixer le panneau arrière (2) avec les vis cruciformes (8).
4. Insérer la console par le dessus (1). Faire attention à ce que la console repose de façon uniforme sur les angles métalliques des panneaux latéraux. Ensuite, la console doit être fixée avec les 2 vis (7a) et 2 vis (7b).
5. Visser maintenant le support casque (9) sur la face inférieure gauche du clavier en utilisant la vis cruciforme (7a).
6. Positionner votre piano numérique et serrer toutes les vis.

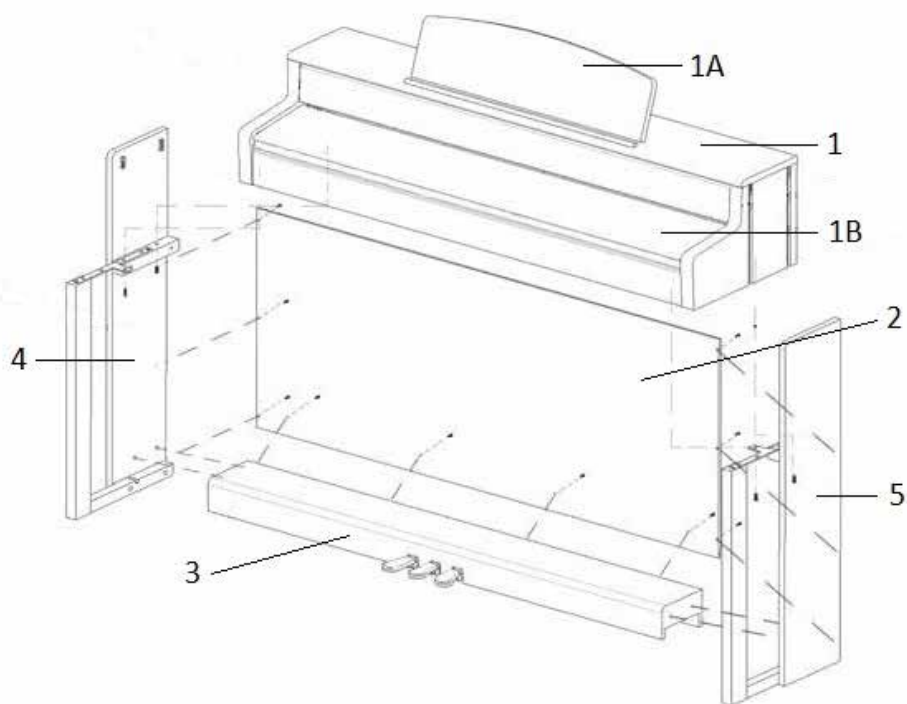

7. Installer votre piano numérique à l'endroit requis. S'assurer que la vis de réglage (11) soit en contact avec le sol comme montré ci-dessous.

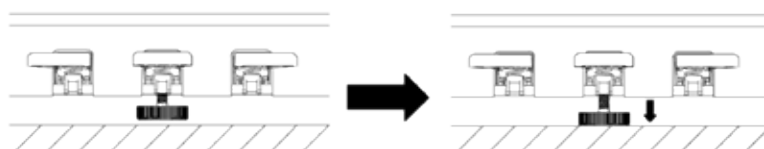

8. Insérer le câble de la pédale dans le bon sens (sans forcer) dans la prise correspondante prévue à cet effet sous la console (1) et brancher le câble électrique (6) dans la prise qui est également située sur le dessous (pas de photo).

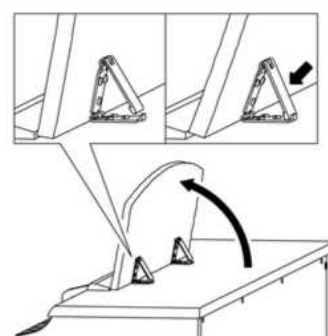
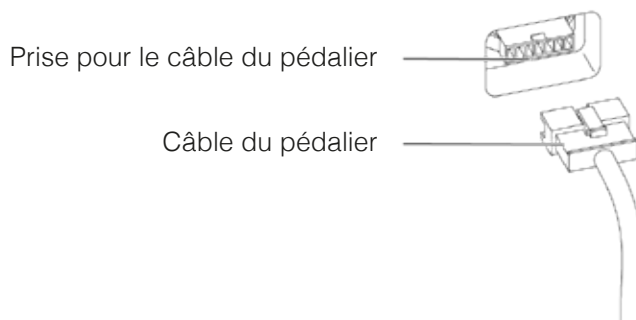

9. Installer le pupitre comme indiqué ci-dessous.



ATTENTION

COMMENT OUVRIR LE COUVERCLE DU CLAVIER

Toujours utiliser les deux mains pour ouvrir ou fermer le couvercle.

Pour ouvrir le couvercle, merci de suivre le dessin ci-dessous. Dans le sens inverse, le couvercle peut être fermé à nouveau

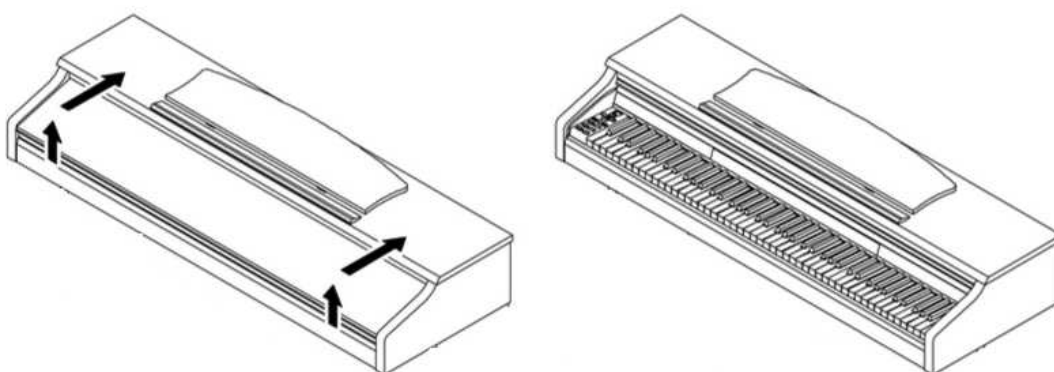

UTILISATION AVEC UN SUPPORT CLAVIER



REMARQUE

Il est aussi possible d'utiliser un support clavier à la place du rack fourni. Dans ce cas, poser le support clavier sur un sol de niveau et positionner le piano au centre. Si possible, les haut-parleurs situés en dessous du piano ne doivent pas être recouverts par le support clavier. Pour la connexion avec une pédale de sustain standard, utiliser la prise jack 6,3mm étiquetée Sustain située à l'arrière du piano.

4

DÉMARRAGE DP300G / DP340G

Apprendre à connaître les éléments de commande de votre piano numérique GEWA dans cette section.

4.1

ELÉMENTS DE COMMANDE DE VOTRE PIANO NUMÉRIQUE

Votre piano numérique GEWA dispose des éléments de commandes suivant :

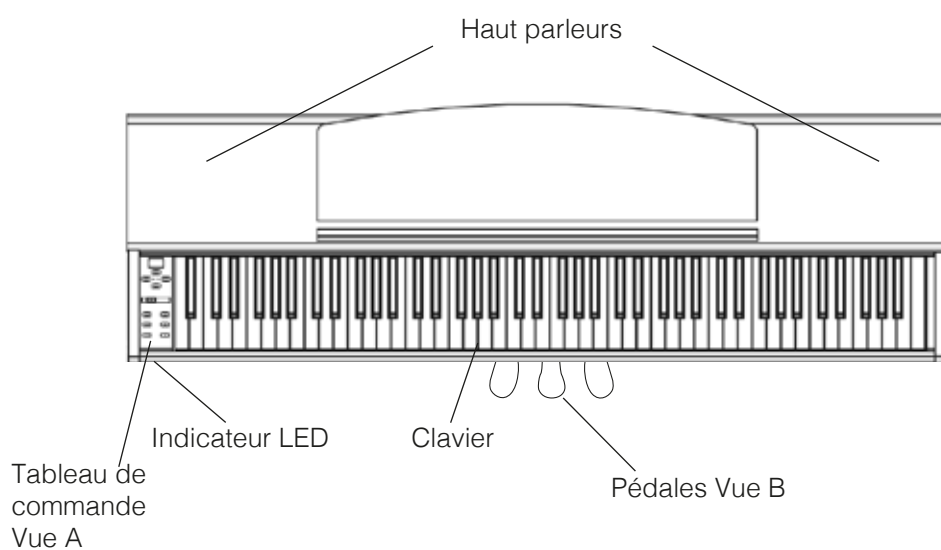

Vue A

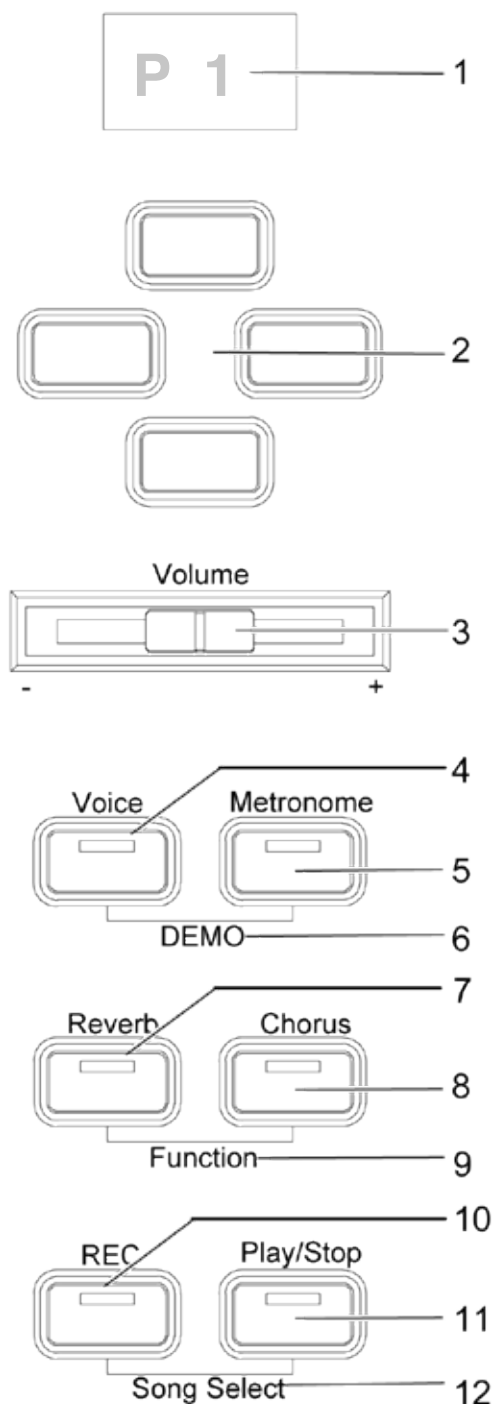

1 Affichage

Fournit des informations sur les paramètres.

2 Touches de curseur

Parcourir les fonctions et modifier les paramètres.

3 Volume

Régler le volume.

4 Voix

Sélectionner les différents sons de votre piano numérique.

5 Métronome

Active ou désactive le métronome.

6 DEMO

Appuyer simultanément sur les boutons Voix et Métronome pour entrer dans le menu des morceaux DEMO.

7 Reverb

Modification et édition des paramètres de simulation de Reverb.

8 Chorus

Ajouter des effets DSP (Digital Sound Processing) au son.

9 Fonction

Activer le menu des fonctions pour modifier les réglages.

10 REC

Démarrer l'enregistrement.

11 Lecture / Arrêt

Démarrer / Arrêter la lecture des morceaux enregistrés.

12 Song Select

Choisissez un espace mémoire pour enregistrer ou reproduire un morceau.

Vue B

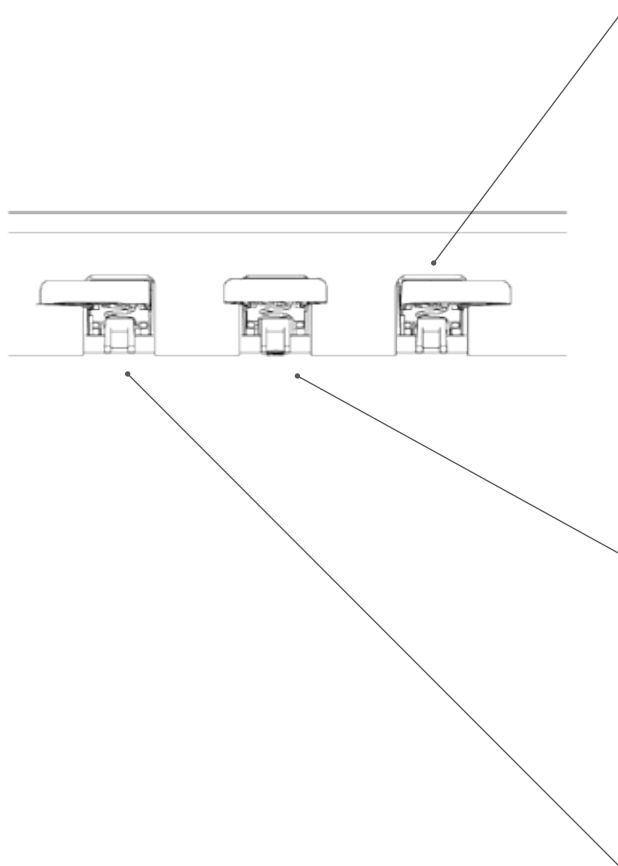

Pédale forte / sustain (droite)

Lorsque vous appuyez sur la pédale Forte ou Sustain d'un piano à queue acoustique, la totalité des étouffoirs qui appuient sur les cordes sont relevés. En conséquence, tous les sons joués continuent de résonner même après avoir relâché les touches. De plus, les cordes des sons non frappés peuvent vibrer librement, de sorte que leurs fréquences de résonance sont stimulées (résonance par sympathie). Cela conduit à un son plus complet. Avec la pédale des pianos Gewa, un jeu à demi-pédale est également possible. Les étouffoirs simulés ne sont que légèrement relevés et les notes jouées sonnent plus rapidement, comme avec une pédale complètement enfoncée.

Pédale Sostenuto (centre)

La pédale Sostenuto est similaire à la pédale de sustain. Lorsqu'elle est enfoncée pendant que l'on joue sur une touche ou plusieurs touches, cette touche ou les touches sont maintenues jusqu'à ce que la pédale soit de nouveau relâchée. Contrairement à la pédale de sustain, elle n'affecte que les notes qui sont maintenues enfoncées lorsque la pédale est enfoncée, ce qui permet ensuite de jouer d'autres notes dont les étouffoirs ne seront pas levés donc sans sustain.

Pédale douce (gauche)

Lorsque vous appuyez sur la pédale douce ou Una-Corda, le décalage de la mécanique du piano de quelques millimètres (comme sur un piano à queue) est simulé. En conséquence, seules 2 cordes sur 3 sont frappées créant ainsi un son plus feutré.

4.3

CONNEXIONS DE LA CONSOLE

Vue d'ensemble

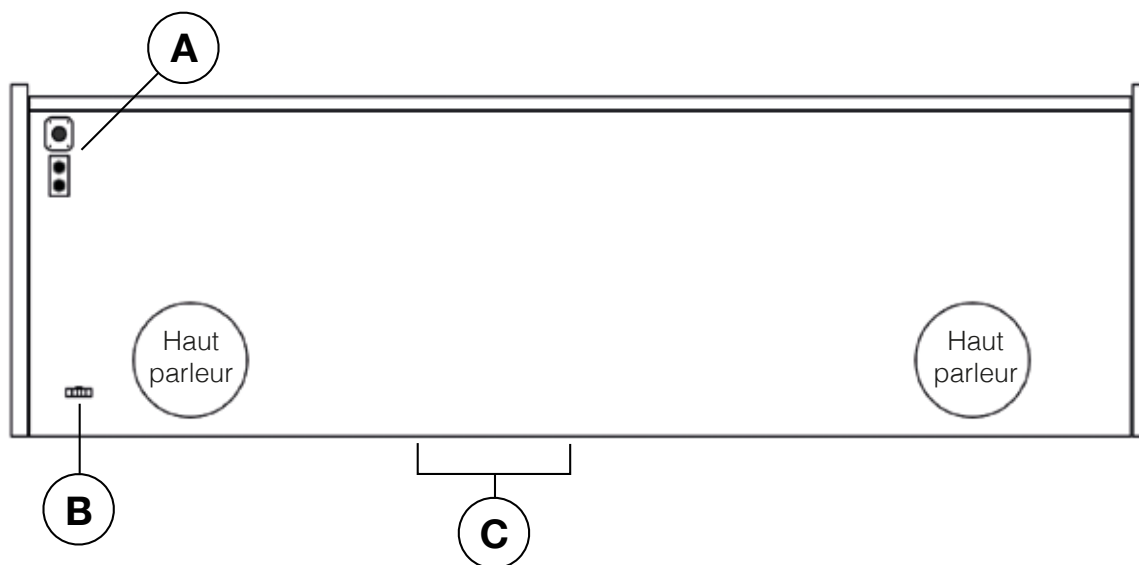

Vue A

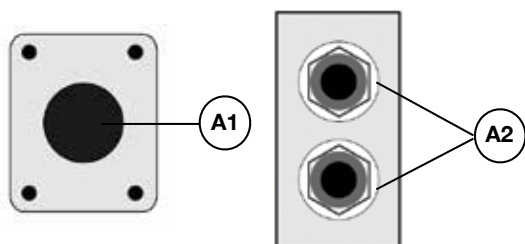

Vue B



- | | | |
|-----------|--|---|
| A1 | Power on/off | Allumer et éteindre le piano numérique ici. |
| A2 | Sorties casque | Connecter un ou deux casques ici. |
| B | Prise pour le câble du pédalier | Connecter le câble du pédalier ici. |

LA CONSOLE / CONNEXIONS SITUÉES À L'ARRIÈRE

Vue C

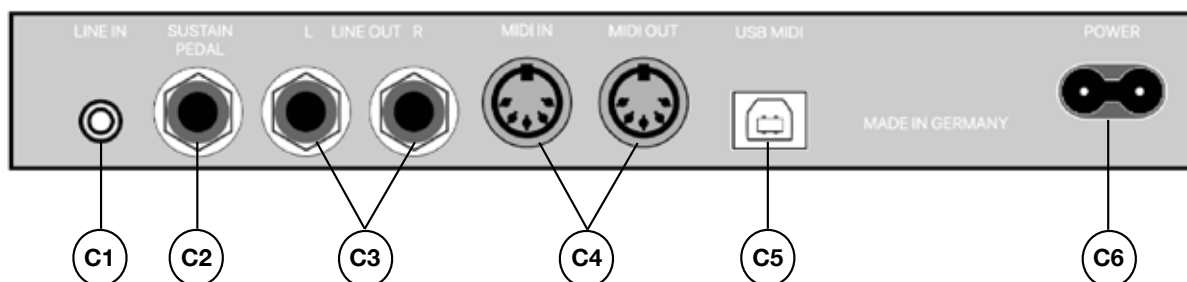

- | | | |
|-----------|---------------------------------|---|
| C1 | Entrée ligne « Line IN » | Connecter des périphériques de lectures, par exemple un lecteur MP3, en utilisant la prise jack 3,5 mm ici. |
| C2 | SUSTAIN | Connecter un pédale de sustain standard à cette prise jack 6,3 mm si vous voudriez utiliser votre piano numérique avec un support clavier |
| C3 | LINE OUT L/R | Ce connecteur est divisé en deux canaux stéréo L (gauche) et R (droit). Connecter votre piano à un système d'amplification ou un enregistreur avec les cables TRS 6,3 mm. |
| C4 | Connecteurs MIDI IN/OUT | Connecter des appareils MIDI externes pour utiliser les fonctions MIDI de votre piano numérique. |
| C5 | Connecteur USB-B | Connecter votre piano numérique avec votre ordinateur ici. |
| C6 | Prise électrique | Brancher le câble électrique ici. |

DÉMARRAGE UP360G / UP380G / UP380WK

Apprendre à connaître les éléments de commande de votre piano numérique GEWA dans cette section.

4.1

ELÉMENTS DE COMMANDE DE VOTRE PIANO NUMÉRIQUE

Votre piano numérique GEWA dispose des éléments de commandes suivant

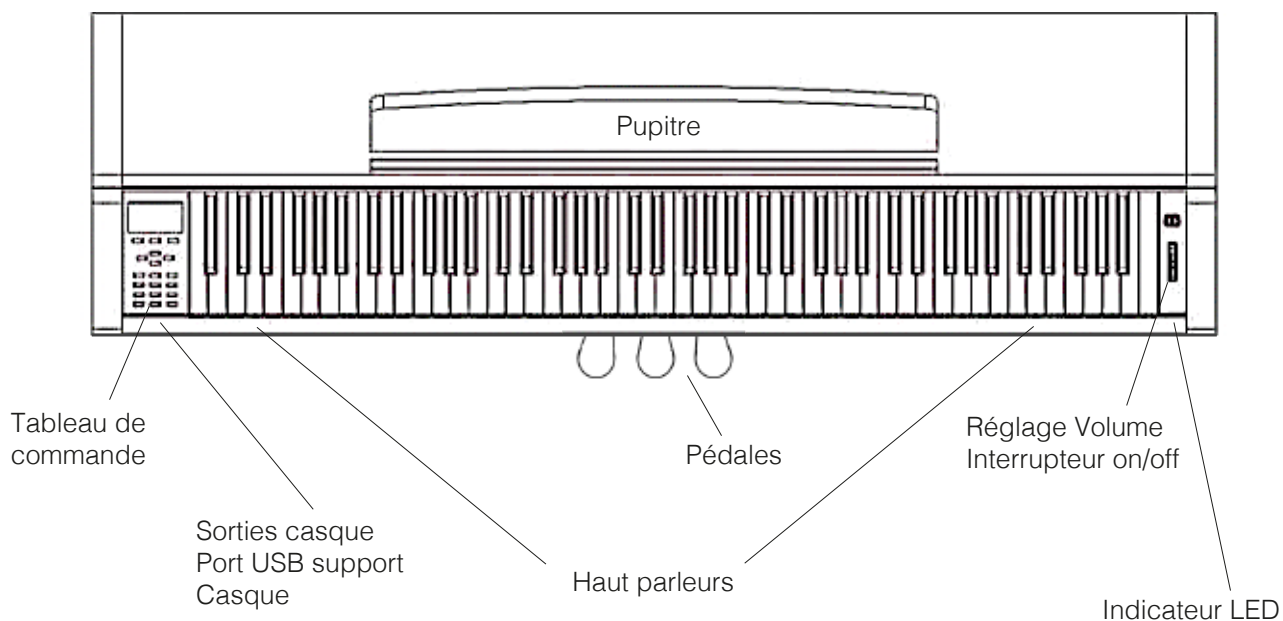

4.2

TOUCHES DE COMMANDE ET PÉDALIER

Vue A

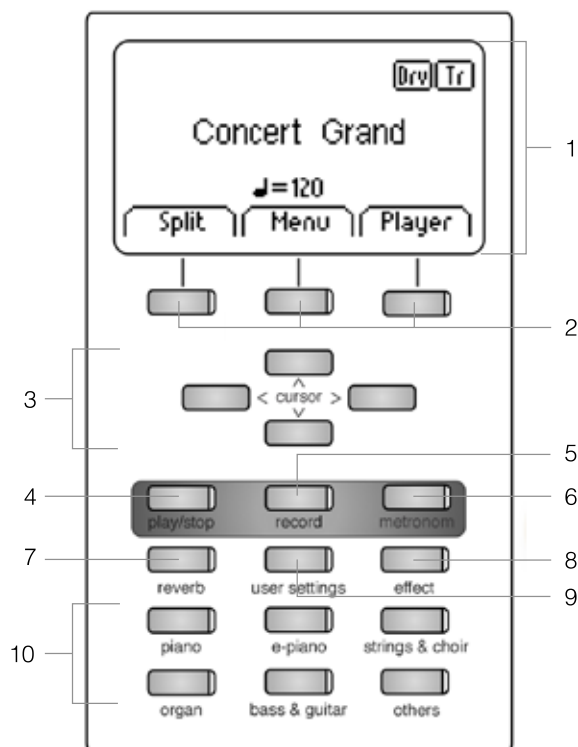

on/off



11

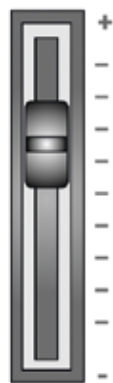

volume

12

1 Affichage

Fournit des informations sur les paramètres.



REMARQUE: Le menu actuellement sélectionné est toujours surligné en noir.

2 Boutons

Cela vous permet d'appeler les fonctions indiquées sur l'affichage.

3 Touches de curseur

Parcourir les fonctions et modifier les paramètres

Fonctions d'enregistrement**4 play/stop**

Contrôle la lecture de morceaux de musique enregistrés

5 Enregistrer

Cela met votre piano numérique GEWA en mode enregistrement.

6 Métronome

Ici, vous activez ou désactivez le métronome.

7 Reverb

Modification et édition des paramètres de simulation de Reverb.

8 Chorus

Ajouter des effets au son.

9 Paramètres utilisateur

Dans cette section, vous pouvez enregistrer vos réglages et les réinitialiser

10 Groupe sélecteur de son

Ceux-ci vous permettent de sélectionner et de jouer les différents sons de votre GEWA UP360G/380G/380WK.

11 Marche / arrêt

Cet interrupteur allume ou éteint votre piano numérique GEWA. Maintenir le commutateur enfoncé pendant environ 3 secondes pour éteindre votre piano numérique.



REMARQUE: L'interrupteur ne s'enclenche pas. Une légère pression suffit.

12 Réglage de volume

Cela détermine le volume de votre piano numérique GEWA.



REMARQUE: Avant de mettre en marche, il est conseillé de centrer cette commande.

Vue B

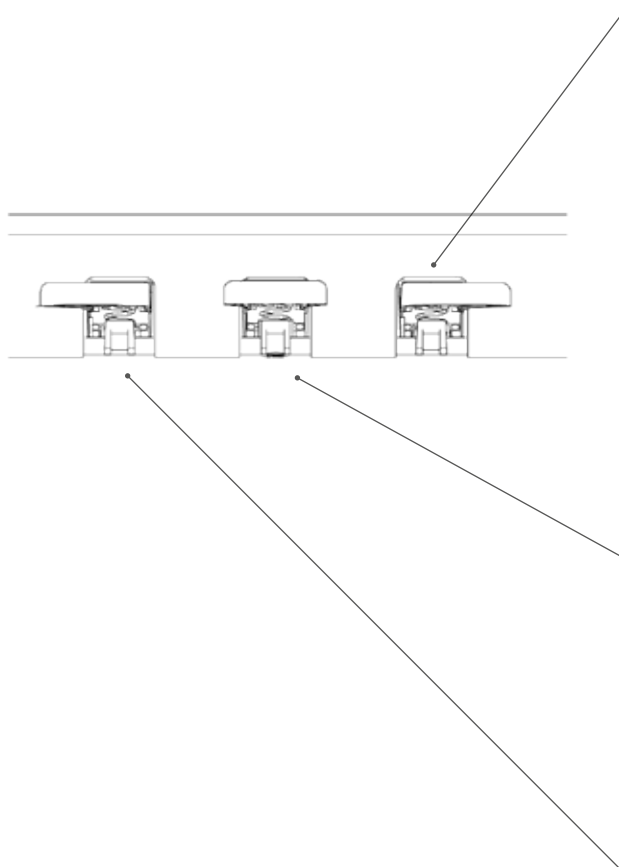

Pédale forte / sustain (droite)

Lorsque vous appuyez sur la pédale Forte ou Sustain d'un piano à queue acoustique, la totalité des étouffoirs qui appuient sur les cordes sont relevés. En conséquence, tous les sons joués continuent de résonner même après avoir relâché les touches. De plus, les cordes des sons non frappés peuvent vibrer librement, de sorte que leurs fréquences de résonance sont stimulées (résonance par sympathie). Cela conduit à un son plus complet. Avec la pédale des pianos Gewa, un jeu à demi-pédale est également possible. Les étouffoirs simulés ne sont que légèrement relevés et les notes jouées sonnent plus rapidement, comme avec une pédale complètement enfoncée.

Pédale Sostenuto (centre)

La pédale Sostenuto est similaire à la pédale de sustain. Lorsqu'elle est enfoncée pendant que l'on joue sur une touche ou plusieurs touches, cette touche ou les touches sont maintenues jusqu'à ce que la pédale soit de nouveau relâchée. Contrairement à la pédale de sustain, elle n'affecte que les notes qui sont maintenues enfoncées lorsque la pédale est enfoncée, ce qui permet ensuite de jouer d'autres notes dont les étouffoirs ne seront pas levés donc sans sustain.

Pédale douce (gauche)

Lorsque vous appuyez sur la pédale douce ou Una-Corda, le décalage de la mécanique du piano de quelques millimètres (comme sur un piano à queue) est simulé. En conséquence, seules 2 cordes sur 3 sont frappées créant ainsi un son plus feutré.

4.3 CONNEXIONS DE LA CONSOLE

Vue d'ensemble

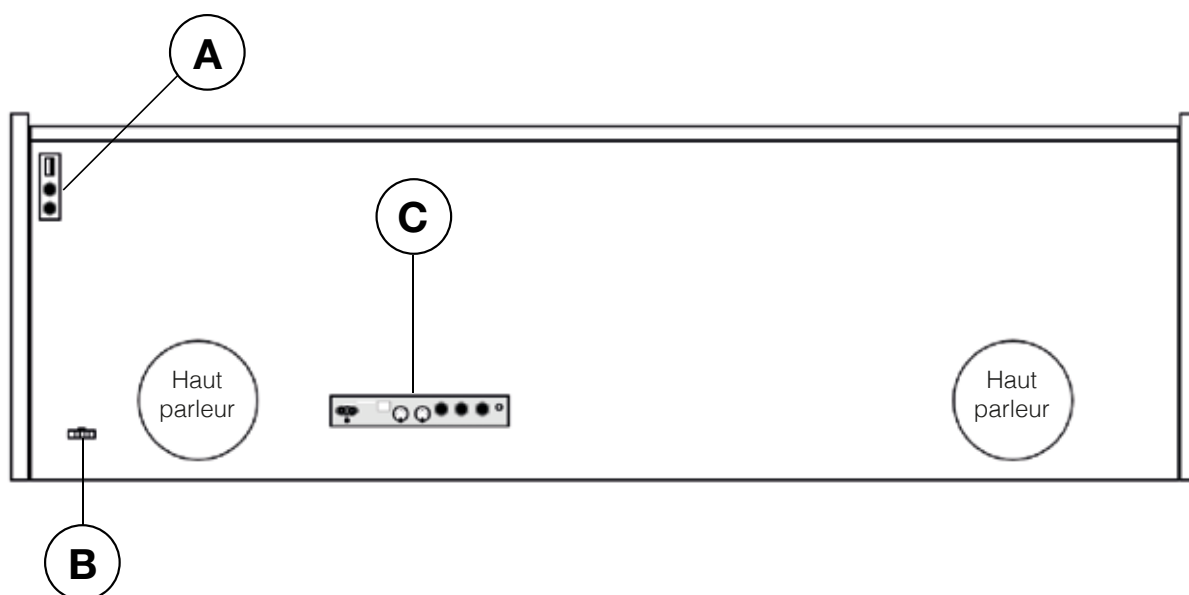

Vue A

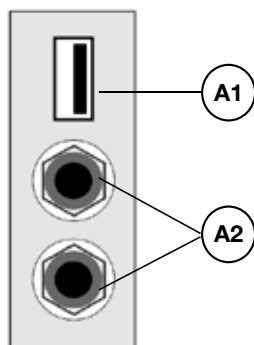

Vue B



- | | | |
|-----------|--|--|
| A1 | USB IN/OUT | Si nécessaire, connecter ici une clé USB ou un autre périphérique USB. |
| A2 | Sorties casque | Connecter un ou deux casques ici. |
| B | Prise pour le câble du pédalier | Connecter le câble du pédalier ici. |

LA CONSOLE / CONNEXIONS SITUÉES À L'ARRIÈRE

Vue C

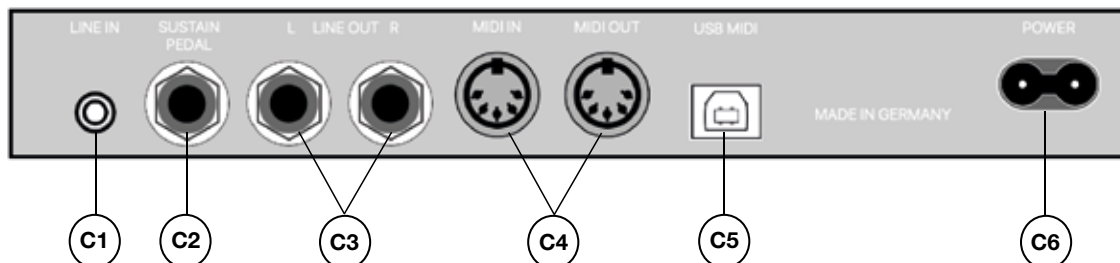

- | | | |
|-----------|---------------------------------|---|
| C1 | Entrée ligne « Line IN » | Connecter des périphériques de lectures, par exemple un lecteur MP3, en utilisant la prise jack 3,5 mm. |
| C2 | SUSTAIN | Connecter une pédale de sustain standard à cette prise jack 6,3 mm si vous voulez utiliser votre piano numérique sur un support clavier |
| C3 | LINE OUT L/R | Ce connecteur est divisé en deux canaux stéréo L (gauche) et R (droit). Connecter votre piano à un système d'amplification ou un enregistreur avec les cables TRS 6,3 mm. |
| C4 | Connecteurs MIDI IN/OUT | Connecter des appareils MIDI externes pour utiliser les fonctions MIDI de votre piano numérique. |
| C5 | Connecteur USB-B | Connecter votre piano numérique avec votre ordinateur ici. |
| C6 | Prise électrique | Brancher le câble électrique ici. |

4.4

BLUETOOTH AUDIO



Apprendre à connecter votre piano numérique GEWA à un autre appareil via Bluetooth ici. Rechercher «GEWA Digital Piano» dans la section Bluetooth de votre smartphone ou de votre tablette. Appuyer sur le bouton de fonction Menu et activer «BT Pair» pour rendre le piano visible par l'appareil.

Entrer le code PIN «**4392**» pour confirmer la connexion.

Informations supplémentaires dans le mode d'emploi.

A blank sheet of white paper with 25 horizontal lines, evenly spaced, extending across the width of the page.

Lined paper template with horizontal ruling lines for writing.

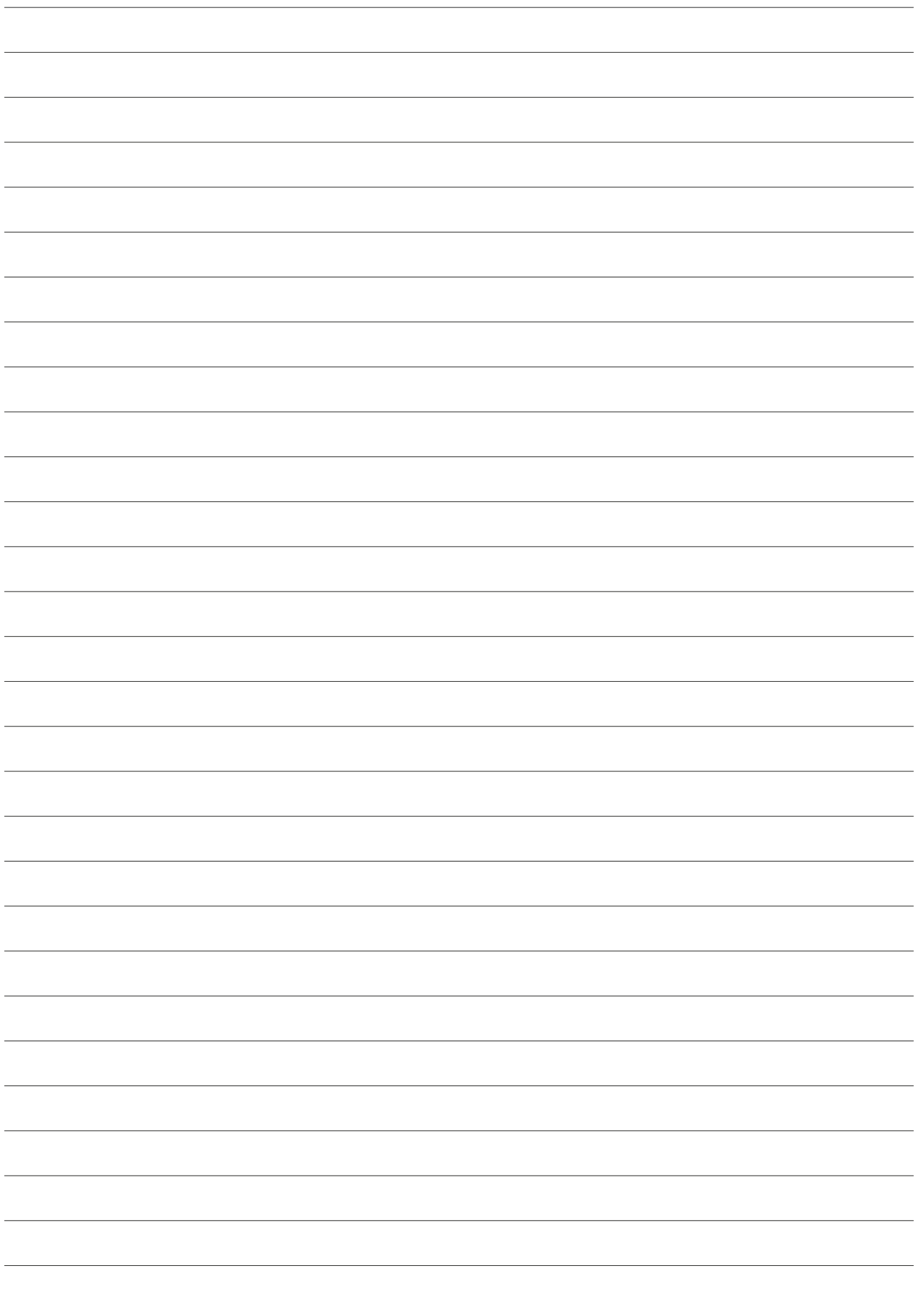

Fabricant:
GEWA music GmbH
Werkstraße 1
08626 Adorf
GERMANY
www.gewamusic.com
Version 1.0



Sous réserve de modifications ou d'erreurs