

MANUALE DELL'UTENTE

GEWA Pianoforte Digitale **UP380G / UP380G WK**



Bedienungsanleitung | User manual | Mode d'emploi | Manual de instrucciones
www.gewakeys.com



Si prega di leggere attentamente il presente manuale prima di utilizzare lo strumento e prendere nota delle informazioni di sicurezza!
Si prega di tenere il manuale utente per fini di riferimento.

Prodotto da:
GEWA music GmbH
Werkstraße 1
08626 Adorf
GERMANY

www.gewamusic.com

Version 1.0

Ultimo aggiornamento: 16.01.2020

1	SAFETY INFORMATION	5
1.1	Key	5
1.2	Intended use	6
1.3	Improper use	6
1.4	Precautions	7
1.5	CE mark	8
1.6	Disposal	8
2	DELIVERY	9
3	ASSEMBLY INSTRUCTIONS	10
3.1	Apertura del copritastiera	11
3.2	Utilizzo dello stand per tastiera	12
4	FIRST STEPS	12
4.1	Control elements of your digital piano	12
4.1.1	Funzione tasti	13
4.1.2	Pedali	14
4.2	Pannello delle connessioni	15
5	OPERATING USE	17
5.1	Switching on	17
5.2	DEMO function	17
5.3	Selezione dei suoni	18
5.3.1	Sound combination: Dual Sound	19
5.3.2	Sound combination: Split Sound	20
5.3.3	Combinazione Suono: modalità 4 mani	21
5.4	Effetti	22
5.4.1	Reverb	22
5.4.2	Chorus and other effects	23
5.5	Metronome	24
5.6	Player	25
5.6.1	USB Player	25
5.6.2	Lezioni	26
5.6.3	Funzione DEMO	26
6	FUNCTIONS MENU	26
6.1	Menu Impostazioni (Settings)	27
6.2	Impostazioni Generali	28
6.2.1	Brilliance	28
6.2.2	Trasposizione della tastiera (Transpose)	28
6.2.3	Accordatura (Tuning)	28
6.2.4	Volume cuffie	29
6.2.5	Volume Input	29
6.2.6	Riverbero Input	29
6.2.7	Impostazioni all'accensione	30
6.2.8	Informazioni sul Piano	30

6.3	Impostazioni Piano	31
6.3.1	Risposta della tastiera	31
6.3.2	Pedale smorzatore	32
6.3.3	Una Corda Level	32
6.3.4	Risonanza simpatica	32
6.3.5	Temperamento	33
6.3.6	Nota radice	33
6.4	USB	34
6.5	Sistema	34
6.5.1	Impostazioni Display	35
6.5.2	Spegnimento automatico	35
6.5.3	Ripristino registrazioni	35
6.5.4	Ripristino predefinito	35
6.6	Impostazioni MIDI	36
6.6.1	MIDI Transmit Channel	36
6.6.2	Local Control	36
6.6.3	Program Change	37
6.6.4	Piano Mode	37
7	IMPOSTAZIONI UTENTE	38
7.1	Registrazione delle impostazioni	38
7.2	Applicare la registrazione	38
8	FUNZIONE REGISTRAZIONE E RIPRODUZIONE	39
8.1	Come registrare una canzone (Song)	39
8.1.1	Registrare con il metronomo	39
8.2	Riprodurre le registrazioni	40
8.3	Editare le registrazioni	40
8.4	Loop	40
9	CALIBRAZIONE TASTIERA	41
9.1	Inserimento modalità calibrazione	41
9.2	Creazione calibrazione utente	41
9.3	Comparazione fra impostazioni di fabbrica e calibrazione utente	42
9.4	Salvataggio e cancellazione calibrazione utente	42
9.5	Uscita dalla modalità di calibrazione	42
10	COLLEGAMENTO DISPOSITIVI ESTERNI	43
10.1	Collegamento cuffie	43
10.2	Collegamento riproduttore audio	43
10.3	Collegamento amplificatore	43
10.4	Collegamento PC	43
10.5	Bluetooth Audio	44
11	INFORMAZIONI UTILI	45
11.1	INDEX	45
11.2	Garanzia	46
12	RISOLUZIONE PROBLEMI	46
13	SPECIFICHE TECNICHE	47

Gentile Cliente,

grazie per aver acquistato un Pianoforte Digitale GEWA!

Avete scelto un piano digitale di assoluta qualità, che vi darà un suono assolutamente realistico e vi regalerà un'intensa esperienza pianistica, oltre a suoni aggiuntivi ed interessanti funzioni semplici da usare.

La vostra sicurezza è molto importante per noi! Quindi vi preghiamo di leggere attentamente le informazioni di sicurezza e di tenere a portata di mano il manuale dell'utente, nonché di fornirlo anche ad un eventuale nuovo possessore.

1

INFORMAZIONI PER LA SICUREZZA



NOTA

Il produttore non è responsabile di danni a persone o cose derivati dall'uso improprio dello strumento!

Usare il piano digitale solo secondo le procedure indicate!

1.1

SIMBOLI USATI NEL MANUALE

I seguenti simboli sono usati per avvertenza:

Livello di rischio	Simbolo	Importanza	Definizione
Rischio alto di infortunio		ATTENZIONE	Non seguire le relative istruzioni può portare a gravi infortuni o alla morte.
Pericolo Elettrico		ATTENZIONE	Non seguire le relative istruzioni può portare a gravi infortuni o alla morte in seguito a shock elettrici.
Infortuni minori e danni allo strumento		CAUTELA	Non seguire le relative istruzioni può portare ad infortuni e/o danni allo strumento.
Nota		NOTA	Aiuta ad evitare infortuni e danni allo strumento
SUGGERIMENTO		SUGGERIMENTO	Suggerimenti ottimizzati per l'uso del piano GEWA

1.2 COME UTILIZZARE IL VOSTRO PIANO GEWA CORRETTAMENTE

UTILIZZARE IL PIANO IN UN AMBIENTE NON UMIDO.

- Possono essere utilizzati dispositivi audio (IN e OUT). I dispositivi devono rispettare le caratteristiche tecniche (Controllare il capitolo 11, INFORMAZIONI TECNICHE).
- Utilizzare esclusivamente l'adattatore CA fornito assieme a questa unità. Assicurarsi inoltre che la tensione di rete all'installazione corrisponda alla tensione in ingresso specificata sul corpo dell'adattatore CA. Altri adattatori CA potrebbero utilizzare una polarità differente o essere indicati per una tensione di corrente diversa, pertanto il loro utilizzo potrebbe causare danni, malfunzionamenti o produrre scosse elettriche.
- Il Piano deve essere utilizzato con componenti originali. Ogni modifica non è permessa e comporta la perdita della garanzia.
- Il piano deve essere utilizzato su una superficie piana ed adatta a sopportarne il peso (Controllare il capitolo 11, INFORMAZIONI TECNICHE).

1.3 USO IMPROPRIO

- Utilizzo all'aperto in caso di pioggia
- Posizionare il piano su superfici non regolari
- Utilizzare alimentatori non GEWA, o collegare l'alimentazione a prese con un voltaggio errato
- Suonare il piano in prossimità di dispositivi elettronici tipo TV, Raadio, Telefoni mobile ecc. Questi dispositivi possono causare interferenze e compromettere la qualità di suono del piano GEWA
- Utilizzare cavi audio troppo lunghi può influire negativamente sull'audio
- Il trasporto su mezzi con vibrazioni, urti, esposizioni alla polvere e al sole, deve essere assolutamente evitato.



NOTA

Il produttore non è responsabile di danni nei seguenti casi:

- Utilizzo non rispettoso delle indicazioni fornite
- Spostamenti impropri
- Collegamento improprio di dispositivi audio di terze parti.

1.4

PRECAUZIONI DI SICUREZZA

Rispettate sempre le indicazioni di sicurezza riportate per evitare serie conseguenze:

- Infortuni o incidenti fatali
- Pericoli elettrici
- Corto circuito
- Danni
- Incendi

Altri rischi sono possibili anche se non inclusi nella lista.



ATTENZIONE



Pericolo Elettrico

- Anche piccole scosse elettriche possono portare a seri infortuni o alla morte!
- Non aprire mai il piano digitale.
- Non utilizzare cavi danneggiati.
- Fissare i cavi e l'alimentatore in modo sicuro e stabile.
- Non posizionare mai contenitori di liquidi (bottiglie, bicchieri ecc) sopra o nelle vicinanze del piano.
- Evitare che la tastiera venga a contatto con acqua o altri liquidi.
- Non pulire mai il piano con panni umidi.
- Non collegare o scollegare mai l'alimentazione con mani bagnate e non tirare mai i cavi.
- Se liquidi o acqua vengono a contatto accidentalmente con il piano, scollegare immediatamente il piano. Qualora si verificasse una delle eventualità sopra riportate, contattare un rivenditore o centro di assistenza GEWA autorizzato.



ATTENZIONE

In caso di comportamento inusuale e sospetto del piano

- Spegnere e scollegare immediatamente il piano se:
 - Improvviso abbassamento di volume durante l'utilizzo
 - Il piano emette odore di bruciato.
- In questi casi è necessario rivolgersi ad un rivenditore o centro autorizzato GEWA.



ATTENZIONE

Prevenzione incendio

- Fiamme libere come candele o lampade ad olio possono causare incendi.
- Non utilizzare mai fiamme libere sopra o in vicinanza del piano!



CAUTELA

Danni al pianoforte

- Utilizzare il piano con un voltaggio elettrico sbagliato può causare danni. Utilizzare il piano solo con il corretto voltaggio (Verificare le specifiche tecniche).
- Utilizzare esclusivamente l'adattatore CA fornito assieme a questa unità.
- Non posizionare mai l'alimentatore in vicinanza di fonti di calore.
- Non piegare il cavo di alimentazione.
- Posizionare il cavo di alimentazione in modo da evitare che venga urtato.
- Non posizionare pesi e oggetti sopra il cavo di alimentazione.
- Check the power supply regularly and remove any visible dust or dirt on the device.



CAUTELA



I temporali possono causare Danni al piano GEWA

- I temporali possono produrre scariche elettriche che danneggiano il piano.
- Durante i temporali o nei periodi di inutilizzo prolungato, suggeriamo di scollegare il piano dall'impianto elettrico.

1.5

MARCHIO CE

Il vostro piano GEWA è conforme alle direttive CE:



Directive 2014/53/EU

EN55020:2007+A11:2011

EN55024:2010

EN55032:2012

EN61000-3-2:2014

EN61000-3-3:2013

EN301489-17:V2.2.1

EN301489-17:V3.2.0

EN62479:2010

EN300328:V2.1.1

La dichiarazione di conformità può essere consultata presso:

GEWA music GmbH, Werkstraße 1, 08626 Adorf, GERMANY

1.6

RACCOLTA DIFFERENZIATA / SMALTIMENTO

In caso il piano venga dismesso, occorre portarlo presso il centro di smaltimento rifiuti di competenza sul vostro territorio (ad esempio isole ecologiche).



Il simbolo indicato obbliga a separare il piano dai comuni rifiuti domestici. Il piano deve essere smaltito come materiale elettrico/elettronico. Il proprietario del piano è legalmente responsabile di qualsiasi inadempimento a riguardo.

Per favore, aiutateci a mantenere l'ambiente pulito e sano con il vostro contributo.

2

PARTI FORNITE CON IL PIANOFORTE

Controllate che il contenuto dell'imballaggio sia completa prima di iniziare il montaggio.

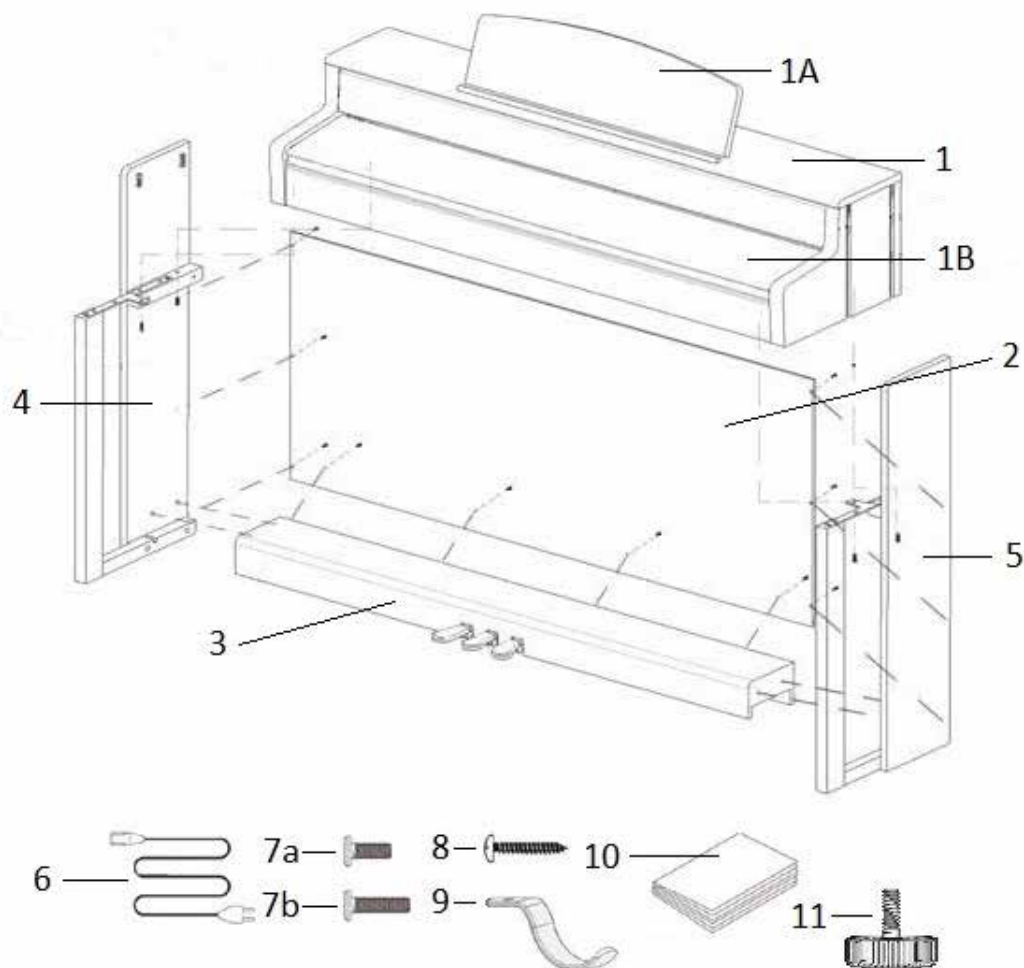

Pos.	Description	Pcs.
1	Console	1
1A	Leggio	1
1B	Copritastiera	1
2	Pannello posteriore	1
3	Supporto pedaliera	1
4	Pannello laterale sinistro	1
5	Pannello laterale destro	1
6	Alimentatore e cavo	1
7a	Viti M6 x 16	3
7b	Viti M6 x 30	6
8	Viti autofilettante 3.5x30	10
9	Supporto per cuffia	1
10	Guida rapida	1
11	Vite di regolazione altezza	1
Non illustrato	Fermacavi	2

3

ISTRUZIONI PER IL MONTAGGIO

In questa sezione vi mostreremo come è facile montare un Pianoforte GEWA. Per il montaggio è necessario:

- Cacciavite a stella PH2
- Persona di aiuto



NOTA

Non stringere completamente le viti finchè tutte le parti del pianoforte non saranno allineate. Assicuratevi di montare il pianoforte su un livello piano.

Iniziamo a montare il pianoforte GEWA:

1. Srotolare il cavo della pedaliera (senza illustrazione) e montare la vite di regolazione (11) sulla pedaliera (3).
2. Collegare i pannelli laterali (4 e 5) alla pedaliera (3) utilizzando le viti M6 (7b).
3. Collegare il pannello posteriore (2) alla pedaliera usando 4 viti (8).
4. Ora posizionare la console (1) dall'alto inserendola nei braccetti presenti sui pannelli laterali. Fissare con 2 viti (7a) e 2 viti (7b) dal basso.
5. Ora avvitare il supporto per le cuffie (9) sul lato inferiore sinistro della tastiera usando una vite (7a).
6. Allineare il pianoforte e stringere le viti.

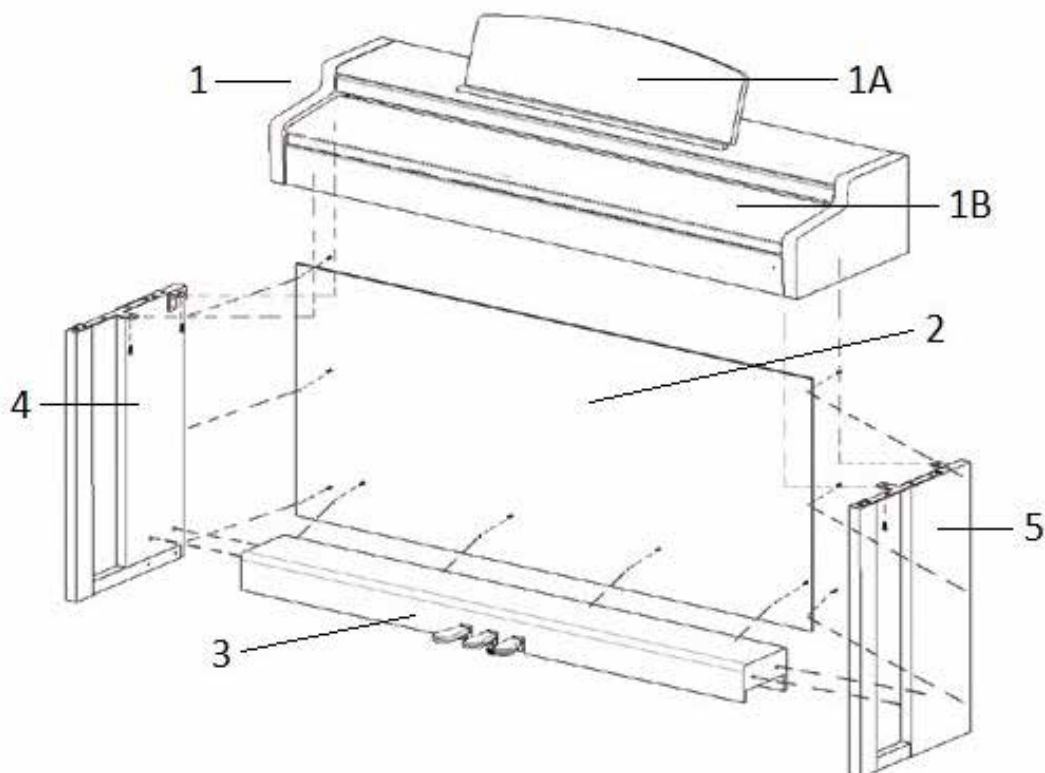

7. Ora posizionare il piano nella posizione finale e regolare la vite di regolazione (11) supporto della pedaliera fino a far toccare il pavimento.

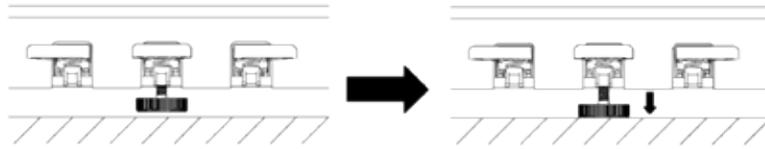

8. Inserire il cavo della pedaliera in modo corretto (deve entrare delicatamente senza forzature) nella presa posizionata sulla parte inferiore della console (1) e inserire l'alimentatore (6) nella presa per l'alimentazione nella parte posteriore del Piano (senza immagine).

Connettore cavo pedale

Cavo pedale

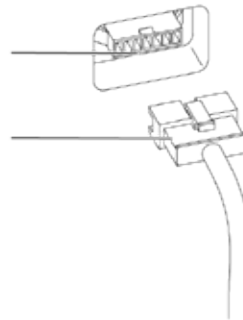

9. Collegare il leggio alla console come mostrato.

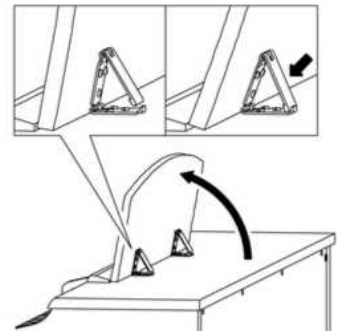

3.1



CAUTELA

APRIRE IL COPRITASTIERA

ASSICURARSI DI USARE ENTRAMBE LE MANI

Per aprire il copri tastiera seguire le immagini qui sotto

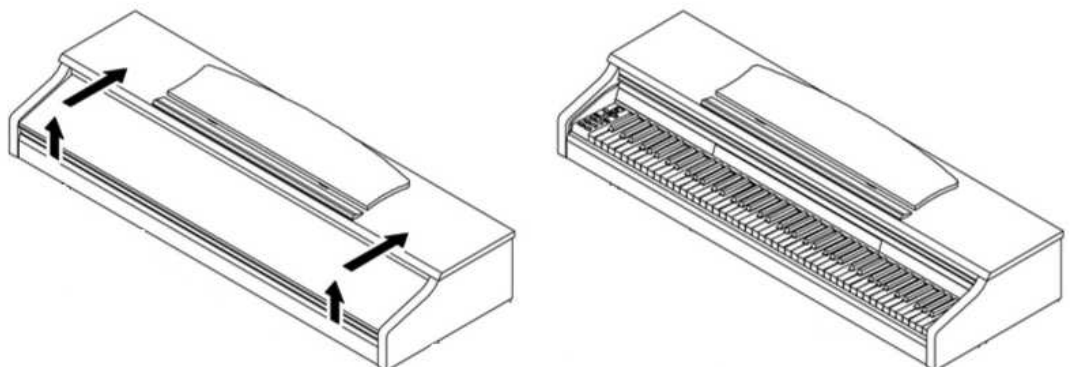

3.2 SE SI USA UNO STAND PER TASTIERA USE



NOTA

E' possibile utilizzare uno stand per tastiera invece delle gambe incluse. In questo caso posizionare lo stand centralmente cercando di evitare il contatto con gli speakers posizionati nella parte inferiore del piano. Per il collegamento di un pedale sustain standard utilizzare l'ingresso jack da 6,3 mm posizionato sul pannello posteriore.

4

INIZIARE

Ora diamo uno sguardo ai controlli del pianoforte GEWA

4.1 I CONTROLLI DEL TUO PIANO DIGITALE

Il tuo piano digitale GEWA ha I seguenti controlli:

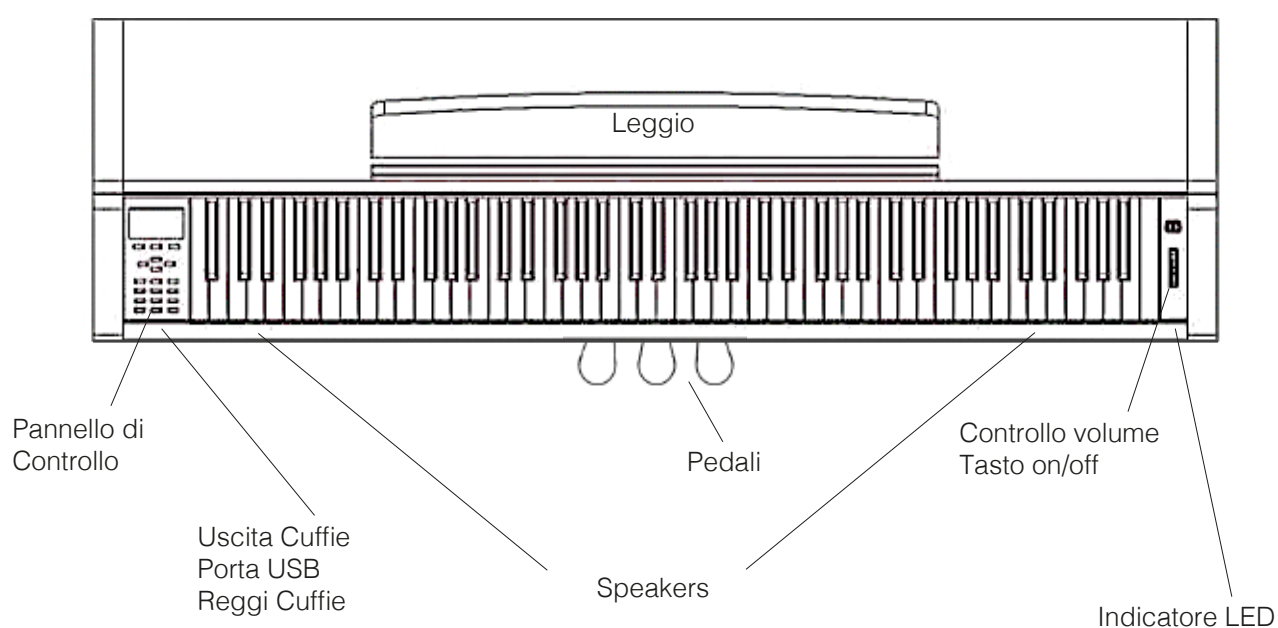

4.2

FUNZIONE DEI TASTI E DEI PEDALI

Vista A

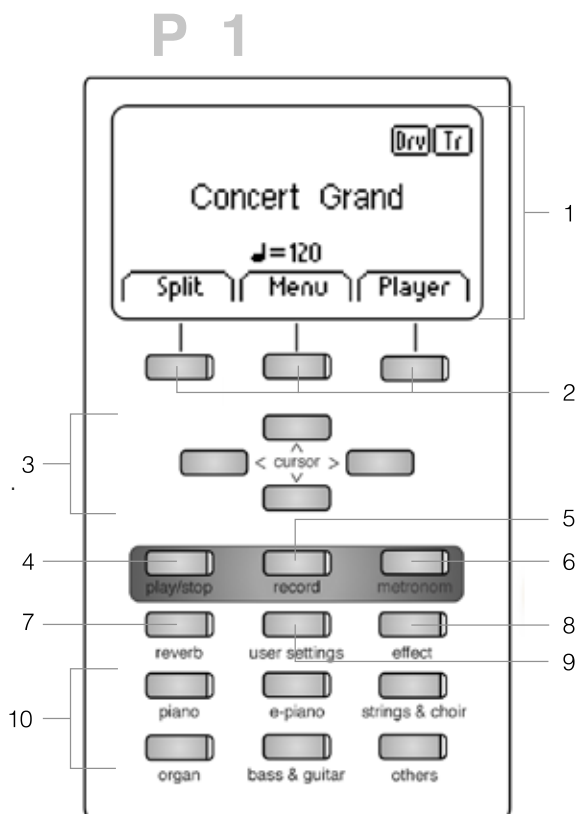

on/off



11

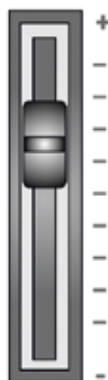

volume

12

1 Display

Fornisce le informazioni sulle impostazioni.



NOTA: Il menù corrente è sempre visualizzato con uno sfondo nero

2 Tasti cursore

Navigazione tra le funzioni e regolazioni delle impostazioni.

3 Volume

Regola il volume.

4 Voice

Seleziona i diversi tipi di suono (Vedi pagina 17).

5 Metronome

Attiva/Disattiva il metronomo (Pagina 19).

6 DEMO

Premere i tasti Voice e Metronome contemporaneamente, per entrare nel menu DEMO (Page 17).

7 Reverb

Cambia e modifica i parametri delle simulazioni della reverb room (Pagina 18).

8 Chorus

Aggiunge effetti DSP (Digital Sound Processing) al suono (Pagina 19).

9 Impostazioni User

In questa sezione è possibile creare impostazioni personalizzate

10 Tasti Gruppi di suono

Con questo tasto è possibile selezionare I diversi suoni del Piano GEWA

11 Tasto On/Off

Usare questo tasto per accendere/spegnere lo strumento. Tenere premuto il pulsante per 3 secondi per spegnere il piano.



NOTA: Il tasto non rimane schiacciato. E' sufficiente una leggera pressione.

12 Controllo Volume

Regola il volume generale del piano GEWA



NOTA: Prima di accendere il piano posizionare a metà il cursore

4.1.2

PEDALI

Vista B

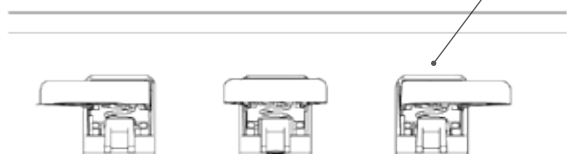
**Pedale Damper/sustain (destra)**

Il pedale damper/sustain simula la rimozione degli smorzatori dalle corde di un piano acustico. I suoni delle note premute dopo aver azionato il pedale damper/sustain risultano molto lunghi. Include anche le tecniche mezzo pedale

Pedale Sostenuto (centrale)

La funzione del pedale sostenuto è simile a quella del Damper Pedal. Una volta premuto il pedale mentre si suona un tasto o più tasti, essi avranno sustain fino a quando il pedale non verrà rilasciato. S differenza del pedale damper, il sustain verrà applicato solo ai tasti suonati mentre il pedale è premuto, in modo da non influire su note suonate successivamente.

Pedale Una corda (sinistra)

Il pedale Una corda (soft pedal) simula l'avvicinarsi delle meccaniche dei tasti alle corde, ottenendo un suono più morbido e con minor volume.

4.2 CONNESSIONI (PARTE POSTERIORE DELLA CONSOLE)

Vista Generale



Diagramma A



Diagramma B

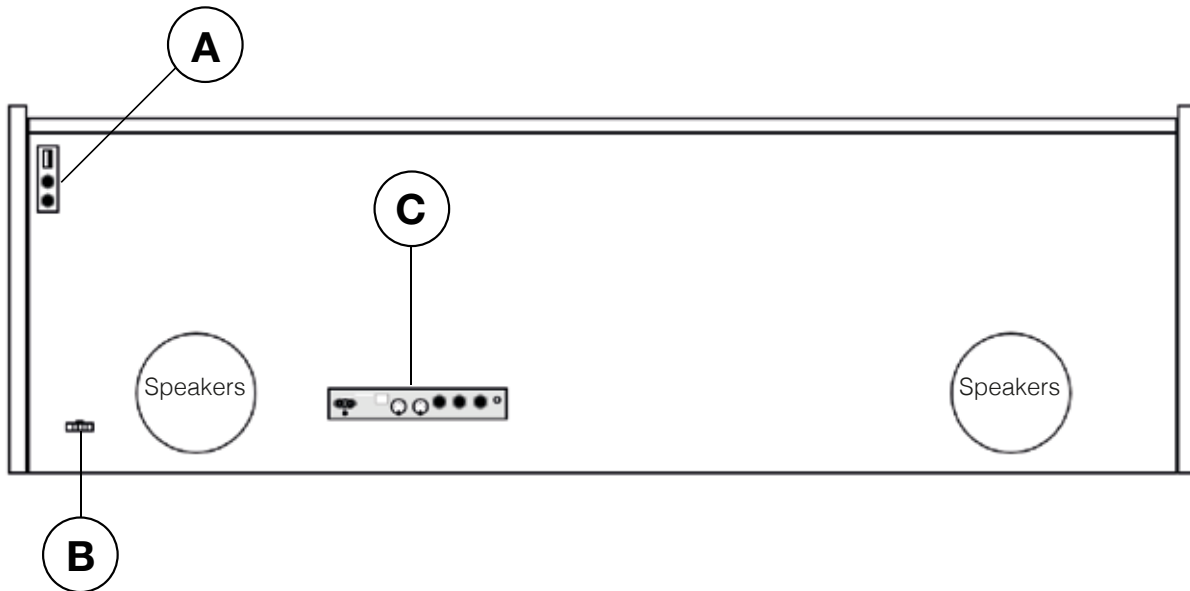

- | | | |
|-----------|-----------------------------|---|
| A1 | USB IN/OUT | Collegare qui una chiavetta USB o un altro dispositivo USB. |
| A2 | Ingresso cuffie | Per collegare una o due cuffie. |
| B | Ingresso cavo pedale | Collegare il cavo del pedale. |

Diagramma C

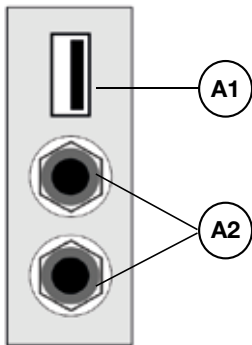
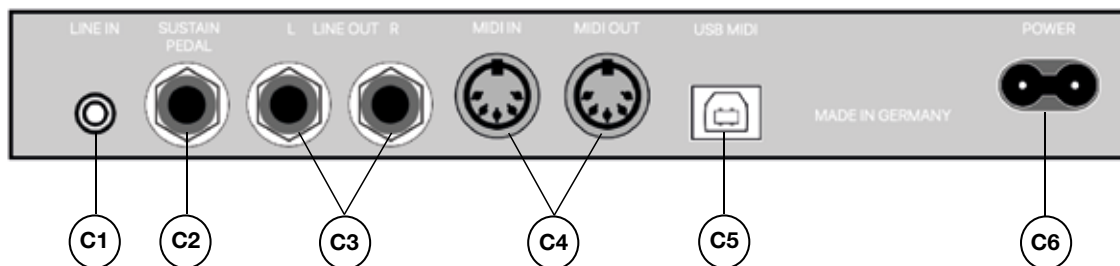

- | | | |
|-----------|-------------------------|--|
| C1 | LINE IN | Collegare una sorgente audio esterna (e.g. MP3 players) per la riproduzione dagli speaker con un cavo da 3.5 mm (mini jack) (-> page 29) |
| C2 | SUSTAIN | Collegare un pedale sustain esterno se si utilizza solo la console del piano. |
| C3 | LINE OUT L/R | Utilizzare 2 cavi jack da 6.3 mm (left e right) per collegarli ad un impianto, amplificatore esterno o un registratore (-> page 43). |
| C4 | MIDI IN/OUT | Collegare dispositivi MIDI. (-> pages 36,37) |
| C5 | USB-B Connection | Collegare un computer con cavo USB (-> page 43). |
| C6 | Power Supply | Collegare il cavo di alimentazione. |

5

UTILIZZARE/SUONARE IL VOSTRO PIANO DIGITALE GEWA



NOTA

Qualsiasi impostazione, ad eccezione dell'impostazione del controllo del volume, verrà ripristinata quando il piano digitale è spento. È possibile modificare questo comportamento e salvare alcune impostazioni in modo permanente (-> pagina 30).

5.1

ACCENSIONE ON



SUGGERIMENTO

Posizionare il controllo del volume a metà prima di accendere il piano.

1. Premere il tasto on/off posizionato sotto la consolle dal lato destro.
2. I gruppi di pulsanti „Riverbero“ e „Piano“ si accendono. Inoltre, l'indicatore LED si illumina sul lato anteriore destro del piano digitale.
3. Il vostro piano GEWA è pronto per essere suonato.

5.2

DEMO FUNCTION

La funzione DEMO offre una panoramica dei suoni del piano GEWA.

Per attivare la funzione DEMO:

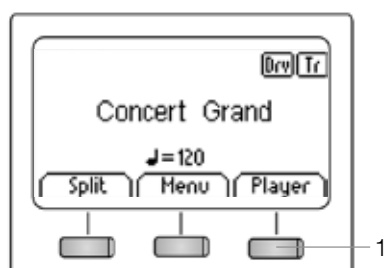

1. Premere il tasto funzione relativo a PLAYER.
2. Premere i tasti cursore Su/Giù, per selezionare DEMO. E' evidenziato in nero quando selezionato.
3. Ora premere il cursore destro per visualizzare la lista delle DEMO song. Puoi scegliere fra 12 DEMOS:

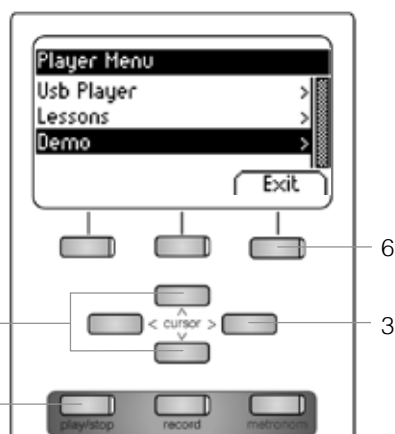

4. Selezionare su/giù con il cursore per selezionare la DEMO desiderata.
5. Premere il tasto Play/Stop, per iniziare o fermare la riproduzione della DEMO song.
6. Per uscire dalla modalità DEMO premere il tasto Funzione Exit.



5.3 SOUND SELECTION

Il vostro piano digitale GEWA offre 40 suoni esclusivi. Sono divisi nei seguenti gruppi:

Piano	E-Piano	Strings Choir	Organ	Bass & Guitar	Others
Concert Grand	Seventy Three	Movie Strings	Church Organ 1	Acoustic Bass	Clavi
Bright Grand 1	E-Piano 1	Strings	Church Organ 2	Bass & Cymbal	Vibraphone
Mellow Grand 1	FM Piano	Slow Strings	Draw Bar Organ	Finger E-Bass	Marimba
Mellow Grand 2	Wurly	Pizzicato	Jazz Organ 1	Fretless Bass	Celesta
Upright Piano		Choir	Jazz Organ 2	Picked Bass	French Accord
Rock Grand		Slow Choir	Mellow Organ	Nylon Guitar	
Harpichord		Pop Choir		Steel Guitar	
		Synth Strings			
		OB Saw			
		Dark Pad Synth			
		Synth Bell Pad			

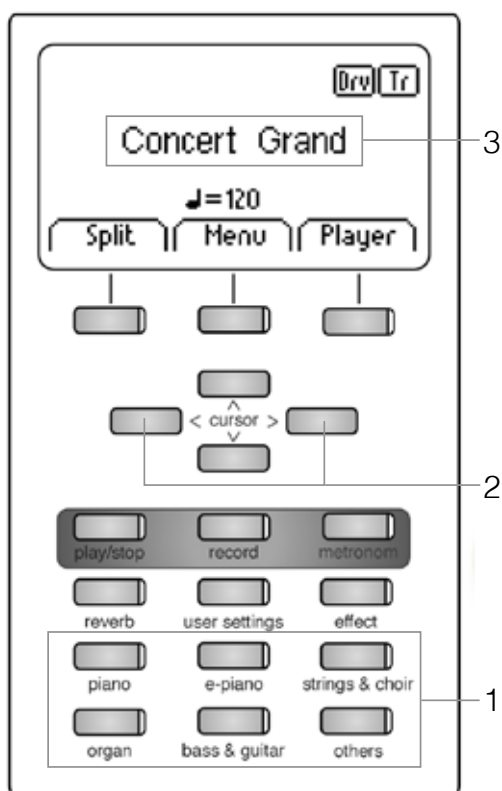

Premere i diversi tasti corrispondenti ai gruppi di suono (1) e utilizzare i cursori destra/sinistra (2) per scegliere i suoni all'interno di un gruppo.

Il suono selezionato viene visualizzato sul display (3).

 SUGGERIMENTO

Vi consigliamo di ascoltare i suoni delle demo song per avere un'idea del sound e per trarre ispirazione per le vostre composizioni.

5.3.1 COMBINAZIONE DI SUONI (DUAL SOUND)

E' possibile impostare il piano digitale GEWA in modo da poter suonare due suoni contemporaneamente.

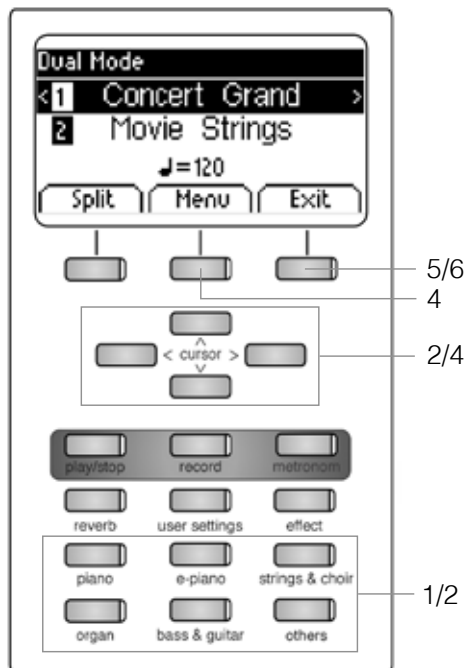

Di seguito ecco come procedere:

1. Tenere premuto il tasto di un gruppo di suoni e scegliere un suono da un altro gruppo (o dallo stesso Strings & Choir).
2. Con i cursori su/giù decidere quale dei due suoni si vuole cambiare. (-> pag. 18).
3. Se si suona adesso la tastiera si sentiranno i due suoni contemporaneamente.
4. Premere il tasto Menu. Navigare attraverso le seguenti impostazioni e regolarli come desiderato usando i tasti cursore:
 - **Bilanciamento:** qui è possibile modificare il rapporto del volume tra i due suoni selezionati.
 - **2_Octave Shift:** con questa funzione è possibile trasporre il secondo suono su o giù di 1, 2 o 3 ottave.
 - **2_Pedal:** qui puoi decidere se il Damper Pedal dovrebbe sostenere entrambi i suoni (Attivo) o solo il primo (Disattivo).
5. Usare il tasto funzione EXIT per uscire dal menu.
6. Premere nuovamente il tasto di programmazione Esci per disattivare la modalità doppia e su tornare al menu principale.

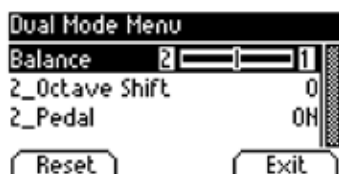

5.3.2 COMBINAZIONE DI SUONI (SPLIT)

Il piano digitale può essere impostato per riprodurre due suoni con una tastiera divisa (ad es. Parte sinistra con un basso e una parte destra con un suono di piano).

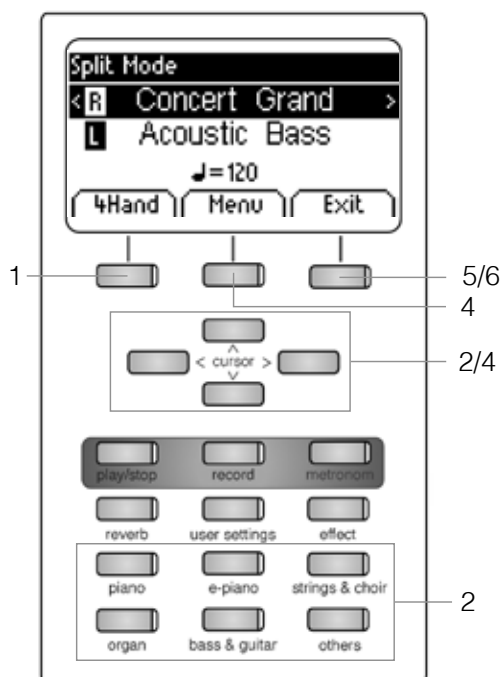

1. Premere il tasto di programmazione Split. La tua tastiera è divisa in due zone ora.
2. Usando i tasti cursore, selezionare un suono per ogni zona (-> pagina 18).
3. Inizia a suonare. Sentirai un suono per entrambe le zone. Se si desidera regolare la modalità divisa, procedere come segue:
4. Premere il tasto Menu. Navigare attraverso le seguenti impostazioni e regolarli come desiderato usando i tasti cursore:

- **Punto di divisione:** qui è possibile definire il punto in cui la tastiera può essere divisa.



SUGGERIMENTO In alternativa, è possibile definire il punto di divisione tenendo premuto Tasto a sfioramento "K sense" mentre si preme il tasto.

- **Bilanciamento:** qui è possibile modificare il rapporto del volume tra i due suoni selezionati.
- **L_Octave Shift:** con questa funzione è possibile trasporre il suono scelto per il lato sinistro della tastiera divisa su o giù di 1, 2 o 3 ottave.
- **L_Pedal:** qui puoi decidere se il Damper Pedal dovrebbe sostenere entrambi i suoni (On) o solo quello selezionato per la destra zona della tastiera (Off).

5. Utilizzare il tasto Esci per uscire dal menu.
6. Premere nuovamente il tasto Esci per disattivare la modalità Split e per tornare al menu principale.

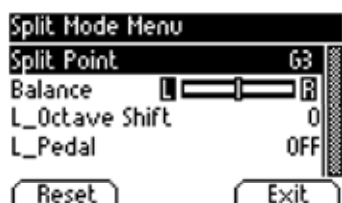

5.3.3 COMBINAZIONE DI SUONI (4HAND MODE - MODALITA' 4 MANI)

Il piano digitale può essere impostato sulla cosiddetta modalità 4Hand. Questa modalità divide la tastiera in due in modo tale che, ad esempio, insegnante e studente possano suonare contemporaneamente nello stesso intervallo di ottava. Il suono della zona della tastiera sinistra viene automaticamente trasposto di 2 ottave mentre il suono della zona della tastiera destra viene trasposto verso il basso di 2 ottave.

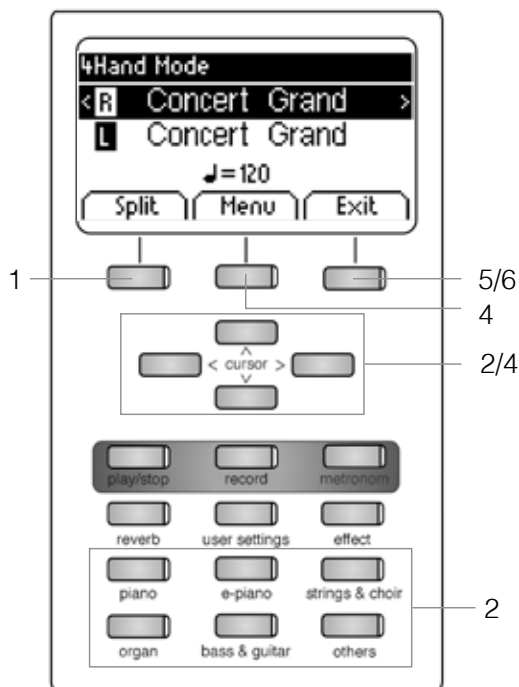

1. Premere il pulsante Split e poi il pulsante 4Hand. La tua tastiera è divisa in due zone che sono impostate come spiegato sopra.
2. Utilizzando i tasti cursore, selezionare un suono per ciascuna zona della tastiera (-> pagina 18).
3. Inizia a suonare. Sentirai un suono per ogni zona come descritto.

Se si desidera apportare ulteriori modifiche, procedere come segue:

4. Premere il tasto Menu. Navigare attraverso le seguenti impostazioni e regolarle come desiderato usando i tasti cursore:
 - **Punto di Split:** qui è possibile definire il punto di divisione della tastiera.
 - **Bilanciamento:** qui è possibile modificare il rapporto del volume tra i due suoni selezionati.
 - **R_Octave Shift:** con questa funzione è possibile trasporre il suono scelto per la parte destra della tastiera di 1, 2 o 3 ottave.
 - **L_Octave Shift:** con questa funzione è possibile trasporre il suono scelto per la parte sinistra della tastiera di 1, 2 o 3 ottave.
5. Utilizzare il tasto Esci per uscire dal menu.
6. Premere nuovamente il tasto Esci per disattivare la modalità 4Hand e per tornare al menu principale.

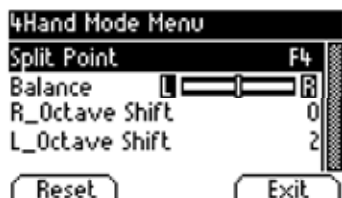

5.4

EFFETTI

Il vostro piano digitale offer la possibilità di applicare diversi effetti ai suoni con le funzioni Riverbero e Chorus

- Alcuni suoni dispongono di un riverbero o chorus di fabbrica per risultare più realistic.
- E' possibile disattivare o modificare gli effetti come descritto.
- Le modifiche agli effetti rimangono attive fino allo spegnimento del piano. Una volta riacceso tutte le impostazioni torneranno a quelle iniziali di fabbrica.

5.4.1

RIVERBERO

L'effetto Riverbero (o hall), simula la risposta sonora in diversi ambienti. Il vostro piano digitale dispone dei seguenti effetti di Riverbero:

Display	Descrizione
Room 1	Riverbero di una stanza di medie dimensioni
Room 2	Riverbero di una stanza leggermente più grande
Stage	Simulazione Stage / Club
Hall 1	Sala da Concerto
Hall 2	
Hall 3	

Per attivare la funzione riverbero, procedere come segue:

1. Premere il tasto reverb per attivare/disattivare l'effetto. L'effetto è attivo quando il relativo indicatore LED è illuminato. Quando l'effetto è attivato il tipo di riverbero è visualizzato sul display.



NOTA

Le modifiche apportate all'effetto sono immediate.

Per modificare l'effetto riverbero:

2. Tenere premuto il tasto Reverb fino a quando appare la schermata qui sotto. Con i cursori su/giù spostarsi sul parametro che si desidera modificare.

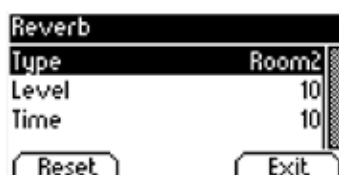

- **Type:** seleziona il tipo di riverbero.
- **Level:** regola la quantità di effetto
- **Time:** regola la durata del riverbero

3. Premere il tasto Exit per tornare al menù principale.

5.4.2 CHORUS E ALTRI EFFETTI

La funzione Chorus contiene i seguenti effetti:

Nome	Descrizione
Chorus	Rende il suono più pieno e lo arricchisce, come in un ensemble.
Tremolo	Influenza ritmica sul volume del suono
Pan Tremolo	Influenza ritmica sulle impostazioni del panorama stereo (cambio tra canale sinistro / destro). Più adatto a suoni di synth
Phaser	Simile ad un Chorus ma con una leggera modulazione della fase
Rotary	Simula un cabinet con Rotary Speakers. Ottimo con i suoni di Organo.

Per utilizzare la sezione di questi effetti sonori, procedere come segue:

1. Premere il pulsante Effect per attivare o disattivare l'effetto. Quando l'effetto è attivo, il rispettivo LED si accende. Quando si attiva / disattiva il chorus e altre funzioni di effetti, l'effetto corrispondente apparirà brevemente sullo schermo.



NOTA

Il cambiamento di effetti è adottato immediatamente.

È possibile apportare ulteriori modifiche agli effetti come segue:

2. Tenere premuto il pulsante Effect fino a quando non viene visualizzato il menu Effects. Navigare attraverso le seguenti impostazioni e regolarle come desiderato utilizzando i tasti cursore:

- **Type:** seleziona il tipo di Chorus o altri effetti
- **Dry/Wet:** determina la quantità dell'effetto
- **Rate:** regola la velocità della modulazione

Questo particolare range di impostazioni sono dedicate all'effetto Rotary:

- **Speed:** regola la velocità dell'effetto
- **Drive:** regola l'intensità dell'effetto

3. Premere il tasto Exit per uscire dal menù.

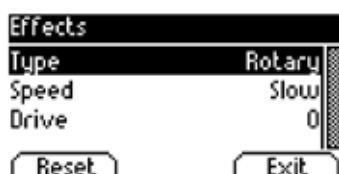

5.5 METRONOMO

Il piano digitale dispone di un metronome integrato che vi aiuterà a suonare a tempo. Il metronomo ha 8 diversi suoni e 10 accompagnamenti di batteria più complessi. Il tempo può essere regolato da 10 a 400 bpm.

Per attivare il metronomo, procedere come segue:

1. Premere il tasto metronome, il LED relativo si illuminerà. Il metronomo è attivo.
2. Premendo nuovamente il tasto metronome il LED si spegnerà. Il metronomo è disattivato.

Per regolare le funzioni del metronomo, procedere come segue:

3. Tenere premuto il tasto metronomo finché non appare il menu metronomo.

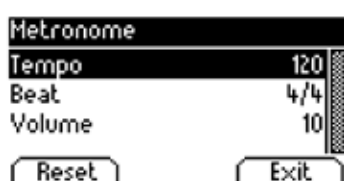

- **Tempo:** regola la velocità del metronomo
- **Beat/Rhythm:** è possibile selezionare un suono classico di metronomo o un accompagnamento di batteria.

Metronomo classico	Accompagnamento di batteria
1 / 4	Rock
2 / 4	Swing
3 / 4	Funky
4 / 4	Deep 90's
5 / 4	Kick it
3 / 8	Pop 80's
6 / 8	Blues
12 / 8	Jazz
	Acid
	Lounge

- **Volume:** regola il volume del metronomo

4. Premere il tasto Exit per uscire dal menù.



NOTA

Le modifiche sono adottate immediatamente. Dopo aver spento il piano digitale GEWA, il lo strumento torna automaticamente alle impostazioni di fabbrica originali. (-> pagina 30)

5.6

PLAYER

È possibile utilizzare il lettore per regolare la modalità di riproduzione dei brani musicali.

5.6.1

LETTORE USB

Questo menu contiene tutte le impostazioni che si riferiscono alla funzione USB Player.

Procedere come segue per accedere al lettore USB:

1. Premere il tasto Player e accedere al sottomenù „USB Player“ con i tasti cursore superiore / inferiore.

2. Premere il tasto cursore destro per accedere al menu.

3. Utilizzando i tasti superiore / inferiore, scegliere un brano dalla Playlist e confermare la scelta premendo il pulsante Select.

4. Premere il pulsante Play / Stop. La canzone è ora riprodotta. Il display mostra a che punto è la riproduzione in una barra sotto il nome del file.

5. Premere il pulsante Play / Stop per interrompere la riproduzione. Per regolare ulteriormente il lettore USB, procedere come segue:

6. Premere il tasto Menu. Vengono visualizzate le seguenti impostazioni:

- **Modalità Play** sono disponibili diverse modalità di riproduzione dei brani.

Single Viene riprodotta una sola volta il brano scelto.

Ripeti Il brano scelto viene riprodotto in un loop infinito.

Ripeti tutto Viene riprodotta l'intera playlist.

Casuale I brani nella playlist vengono riprodotti in ordine casuale.

- **Volume del brano:** regola il volume del brano rispetto quello del pianoforte.

- **Trasposizione tonalità:** traspone la tastiera aumentando o abbassando la tonalità. (-> pagina 28).

7. Utilizzare i tasti cursore destro / sinistro per impostare i valori desiderati.

8. Utilizzare il tasto Esci per uscire dal menu.

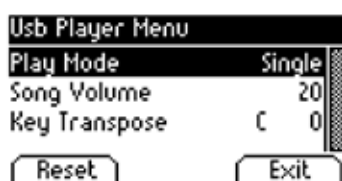
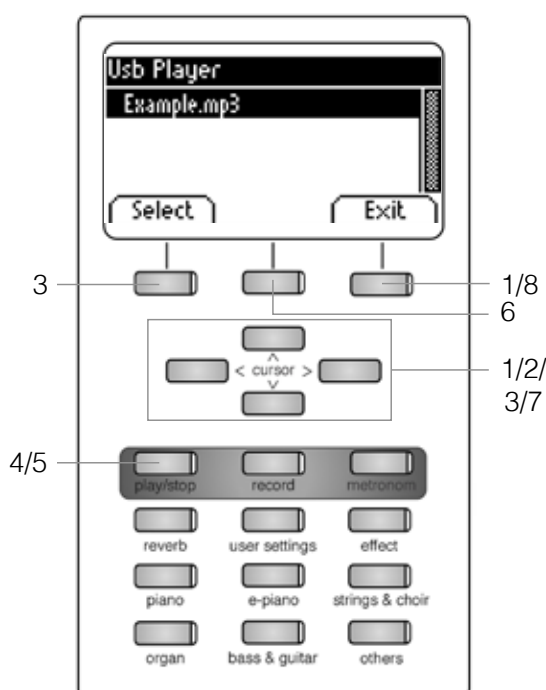

5.6.2 LEZIONI

Questo menu consente di accedere ai brani che è possibile salvare sul piano digitale in un particolare formato lezioni.

Per utilizzare la funzione Lezioni, procedere come segue:

1. Premere il tasto Player e accedere al sottomenu „Lezioni“ con i tasti cursore superiore / inferiore.
2. Premere il tasto cursore destro per accedere al menu.
3. Seguire le istruzioni fornite nel menu.
4. Utilizzare il tasto Esci per uscire dal menu.

5.6.3 FUNZIONE DEMO

Vedere 5.2 (-> pag.17)

6

MENU FUNZIONI



NOTA

Una volta spento e riacceso il piano tutte le modifiche vengono ripristinate ai valori di fabbrica. Puoi modificare questa impostazione (vedi 6.2.7). Nel menu funzioni possono essere modificate diverse impostazioni.

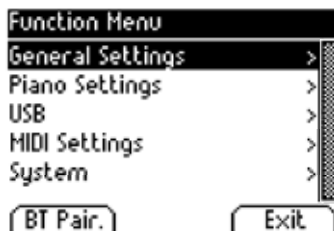

Per attivare il menu Funzioni:

1. Tenere premuto il tasto Function fino a che appare la schermata qui a sinistra
2. Premere i cursori su e giù per selezionare i parametri
3. Premendo il cursore destro è possibile modificare il valore ed accedere ai sottomenu. Le modifiche diventeranno effettive immediatamente.



NOTA

Quando si accede a uno dei sottomenu, il pulsante a sinistra è dedicato alla funzione „Reset“. Premere questo tasto per ripristinare le impostazioni attualmente selezionate sui valori predefiniti di fabbrica.

4. Usare il tasto funzione “EXIT” per lasciare il menu

6.1 TABLE OF SETTINGS

	Main Menu	Sub Menu	Values/Information
General Settings	Brilliance		Mellow2 / Mellow1 / Flat (Standard) / Bright 1 / Bright2 / Boost
	Key Transpose		-12 bis +12
	Tuning		427,0 Hz - 453,0 Hz
	Max Phones Vol.		5 - 20
	Input Volume		0 - 20
	Input->Reverb		0 - 20
	Start-up Settings		Factory / User / Last
	Piano Information		provides information about the model, serial number, software versions of the digital piano
Piano Settings	Keyboard Response	Touch Curve	Constant / Soft2 / Soft1 / Medium (Standard) / Hard1 / Hard2
		Minimum Touch	1 - 20
		Constant Velocity	0 - 127
	Damper Pedal	Half-Pedal Point	0 - 20
		Damper Resonance	0 - 20
	Una Corda Level		-20 bis -2
	Sympathetic Resonance		0 - 20
	Temperament		Equal / Pythagorean / Pure Major / Pure Minor / Mean Tone / Werckmeister / Kirnberger
	Root Note		C - B
	User Key Calibration		keyboard recalibration
	USB Player		-according to file-
	USB	Load Song	
Load Lesson Book			-according to file-
Load Registration			-according to file-
Save Song		USB Destination	-according to file-
		Int Song	-according to file-
Save Registration		USB Destination	-according to file-
Delete File			-according to file-
Transmit Channel			1 - 16
Midi Settings		Local Control	
	Program Change		On/Off
	Piano Mode		On/Off
	Display Settings	Backlight	0 - 20
System		Contrast	0 - 20
		Invert	On/Off
	Auto Power Off		Off / 15 / 30 / 60 / 90 / 120 min
	Registrations Restore		!WARNING!
Default Restore		!WARNING!	

6.2 IMPOSTAZIONI GENERALI

Questo menu contiene le impostazioni generali. Per accedere al menu Impostazioni generali, procedere come segue:

1. Accedere al menu Funzioni premendo il tasto Menu.
2. Utilizzare i tasti cursore superiore / inferiore per selezionare il sottomenu „General Settings“ e premere il tasto cursore destro per entrare.
3. Utilizzare il tasto Esci per uscire dal menu.

6.2.1 BRILLIANCE

L'impostazione brilliance può essere utilizzata per aggiungere maggior brillantezza al suono.

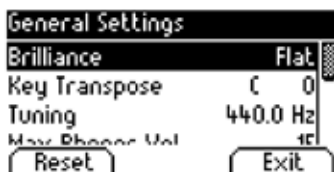

Procedere come segue:

1. Entrare nel menu „General Settings“ (pagina 28) e navigare nel sottomenu „Brilliance“.
2. Usare i cursori destra/sinistra per regolare il valore
3. Usare il tasto funzione “EXIT“ per lasciare il menu

6.2.2 TRASPOSIZIONE (TRANSCOPE)

Se hai bisogno di regolare la tonalità del pianoforte alla chiave in cui suona un altro musicista, puoi semplicemente farlo trasponendo il tuo piano digitale.

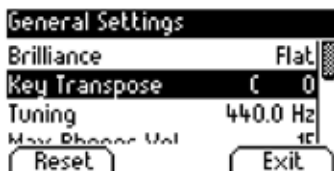

Per fare ciò, procedere come segue:

1. Accedere al menu „General Settings“ (-> pagina 28) e accedere a sottomenu „Key Transpose“.
2. Utilizzare i tasti cursore destro / sinistro per regolare la tonalità controllando sulla tastiera.
3. Utilizzare il tasto Esci per uscire dal menu.



SUGGERIMENTO

A prima vista, puoi vedere nel menu principale se una trasposizione è attivata. In questo caso l'abbreviazione „Tr“ nell'angolo in alto a destra è evidenziata in nero.

6.2.3 FINE TUNING

E' possibile applicare un'accordatura di precisione al vostro piano.

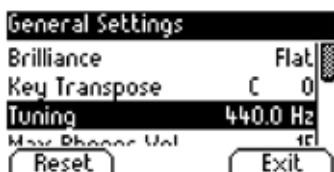

Procedere come segue:

1. Entrare nel menu „General Settings“ (pagina 28) e navigare nel sottomenu „Tuning“
2. Usare i cursori destra/sinistra per regolare l'accordatura
3. Usare il tasto funzione “EXIT“ per lasciare il menu

6.2.4 MASSIMO VOLUME DELLE CUFFIE

Con questa funzione è possibile stabilire il volume massimo delle cuffie quando lo slider fisico sul piano è in posizione di massimo volume:

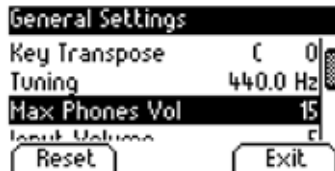

Procedere come segue:

1. Entrare nel menu „General Settings“ (pagina 28) e navigare nel sottomenu „Max Phones Vol.“
2. Usare i cursori destra/sinistra per regolare il volume desiderato
3. Usare il tasto funzione “EXIT“ per lasciare il menu

6.2.5 INPUT VOLUME

Questa funzione determina il volume di un dispositivo audio collegato tramite la porta LINE IN in rapporto con il volume complessivo del piano.

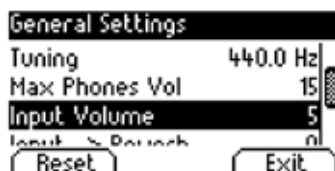

Procedere come segue:

1. Accedere al menu „General Settings“ (-> pagina 28) e accedere a sottomenu „Input Volume“.
2. Utilizzare i tasti cursore destro / sinistro per impostare il volume desiderato.
3. Utilizzare il tasto Esci per uscire dal menu.

6.2.6 INPUT REVERB / REVERB VOLUME

Con questa funzione è possibile determinare il volume del riverbero rispetto a quello riprodotto.



Procedere come segue:

1. Accedere al menu „Impostazioni generali“ (-> pagina 28) e accedere a sottomenu „Input -> Reverb“.
2. Utilizzare i tasti cursore destro / sinistro per impostare il volume desiderato.
3. Utilizzare il tasto Esci per uscire dal menu.

6.2.7 IMPOSTAZIONI ALL'ACCENSIONE

Con questa funzione è possibile determinare quali impostazioni devono essere caricate all'accensione del piano digitale.

Procedere come segue:



1. Accedere al menu „General Settings“ (-> pagina 28) e accedere a sottomenu „Start-up settings“.

2. Utilizzare i tasti cursore destro / sinistro per selezionare una delle seguenti impostazioni:

- **Factory:** il piano si avvia con le impostazioni di fabbrica.
- **Utente:** nel caso in cui sia stata salvata un'impostazione "Predefinita" fissa (-> pagina 38), questa verrà caricata all'accensione del piano.
- **Ultimo:** all'avvio, il pianoforte mantiene le impostazioni che sono state selezionate prima di spegnerlo.

3. Utilizzare il tasto Esci per uscire dal menu.

6.2.8 INFORMAZIONI SUL PIANO

Questa funzione fornisce informazioni relative alla versione hardware e software del tuo Pianoforte digitale GEWA. Queste informazioni sono necessarie quando si contatta il team di assistenza.

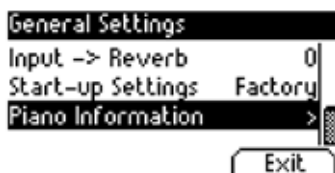

Per accedere alle informazioni pertinenti, procedere come segue:

1. Accedere al menu „General Settings“ (-> pagina 28) e accedere al sottomenu „Informazioni sul piano“.

2. Premere il tasto cursore destro. Le informazioni richieste sono ora visualizzate.

3. Utilizzare il tasto Esci per uscire dal menu.



6.3 IMPOSTAZIONI PIANO

Questa sezione tratta la personalizzazione del piano digitale GEWA in base alle proprie preferenze personali.

Include le impostazioni della tastiera, dei pedale e della risonanza.

Per accedere al menu delle impostazioni del piano, procedere come segue:

1. Accedere al menu Funzioni premendo il tasto di programmazione Menu.
2. Utilizzare i tasti cursore superiore / inferiore per selezionare il sottomenu „Piano Settings“ e premere il tasto cursore destro per accedere.
3. Utilizzare il tasto Esci per uscire dal menu.

6.3.1 RISPOSTA DELLA TASTIERA / TOUCH SENSITIVITY

Con questa funzione è possibile cambiare la sensibilità della tastiera. Più leggera si regola la sensibilità, meno forza servirà per ottenere un suono più forte.

Procedere dunque come segue:

1. Accedere al menu „Piano Settings“ (-> vedere 6.3) e navigare nel sottomenu „Keyboard Response“ utilizzando i tasti cursore superiore / inferiore.
2. Accedere al sottomenu premendo il tasto cursore destro. Le seguenti impostazioni sono ora regolabili:



- **Touch Curve:** scegliere uno dei livelli preimpostati di sensibilità:
 - Medium: impostazione predefinita. Corrisponde a una sensibilità media ed è raccomandato per la maggior parte dei musicisti.
 - Soft 1: alta sensibilità al tocco. Questo è raccomandato per musicisti esperti e bambini.
 - Soft 2: sensibilità al tocco molto elevata.
 - Hard 1: bassa sensibilità al tocco. E' adatto per i musicisti con una forza d'attacco deciso.
 - Hard 2: sensibilità al tocco molto bassa.
 - Constante: senza dinamiche



SUGGERIMENTO

Controlla come si sentono i diversi livelli di sensibilità suonando sulla tastiera per scoprire la tua preferenza.

- **Minimum Touch:** qui è possibile definire il tocco minimo.
 - **Constant Velocity:** imposta un valore fisso per la sensibilità al tocco rendendo uniforme la dinamica.
3. Utilizzare il tasto Esci per uscire dal menu.

6.3.2 PEDALE DAMPER

Con questa funzione puoi cambiare il comportamento del pedale damper (o sustain) del tuo piano digitale. Quando si tratta di pianoforti acustici, il pedale damper non può essere commutato in acceso e spento, ma può essere riprodotto in modo sfumato („mezzo pedale“). Inoltre, le corde risuonano quando il pedale viene premuto („risonanza dell'ammortizzatore“). Queste due caratteristiche sono simulate dal tuo piano digitale che contribuisce a un risultato sonoro estremamente naturale.

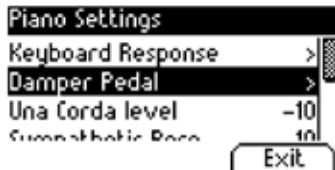

Per regolare le impostazioni del pedale damper, procedere come segue:

1. Accedere al menu „Piano Settings“ (-> vedere pagina 31) e navigare nel sottomenu „Damper Pedal“ usando i tasti cursore superiore / inferiore.
2. Accedere al sottomenu premendo il tasto cursore destro. Le seguenti impostazioni sono ora regolabili:
 - **Punto mezzo pedale:** qui è possibile definire il comportamento del mezzo pedale.
 - **Damper Resonance:** determina quanto intensamente la risonanza dovrebbe essere aggiunta quando si preme il pedale.
3. Utilizzare il tasto Esci per uscire dal menu.

6.3.3 LIVELLO „UNA CORDA“

Con questa funzione puoi determinare il rapporto fra il pedale sinistro („Livello Una Corda“) del piano digitale e il suono da riprodurre.



Per regolare il livello di Una Corda, procedere come segue:

1. Accedere al menu „Piano Settings“ (-> vedere a pagina 31) e accedere a il sottomenu „Livello Una Corda“ usando il cursore superiore / inferiore.
2. Con i tasti cursore destro / sinistro, regolare l'impostazione come desiderato.
3. Utilizzare il tasto Esci per uscire dal menu

6.3.4 RISONANZA SIMPATICA

Quando si preme un tasto su un piano acustico, alcune corde iniziano a risuonare indirettamente. Questo comportamento è simulato dal tuo pianoforte digitale GEWA che contribuisce in modo significativo al suono naturale. Puoi definire l'intensità di questa funzione qui.



Per regolare la risonanza delle corde, procedere come segue:

1. Accedere al menu „Piano Settings“ (-> vedere a pagina 31) e accedere al sottomenu „Risonanza simpatica“ usando la parte superiore / inferiore dei tasti cursore.
2. Con i tasti cursore destro / sinistro, regolare l'impostazione come desiderato. Dai un'occhiata il risultato suonando la tastiera.
3. Utilizzare il tasto Esci per uscire dal menu.

6.3.5 TEMPERAMENTO

Puoi regolare l'accordatura, chiamata anche „temperamento“, del tuo piano digitale, ad es. suonare musica di epoche precedenti con la massima autenticità. Questo è particolarmente utile per il suono di clavicembalo del tuo pianoforte digitale GEWA.

Per regolare il temperamento, procedere come segue:



1. Accedere al menu „Piano Settings“ (-> vedere pagina 31) e navigare nel sottomenu „Temperament“ usando i tasti cursore superiore / inferiore.

2. Con i tasti cursore destro / sinistro, scegli una delle seguenti accordature / temperamenti:

- Equal temperamento uguale (Accordatura standard per pianoforti moderni).
- Phytagorean Sistema di accordatura pitagorica basato sulle quinte, adatto per musica medievale.
- Pure Major Accordatura per musica modale come la musica classica indiana.
- Pure Minor Accordatura per musica modale in minore.
- Meantone Basato sulle terze, adatto per musica del Rinascimento e musica barocca.
- Werck. III Sistema di accordatura ben temperato che ha ispirato J.S. Bach Clavier.
- Kirnb. III Un'accordatura ben temperata ampiamente usata in Organi barocchi.

3. Utilizzare il tasto Esci per uscire dal menu.

6.3.6 NOTA RADICE

All'interno di questo sottomenu è possibile definire la nota radice di un temperamento (vedere 6.3.5). Premendo un tasto su un piano acustico, alcune corde iniziano a risuonare indirettamente. Questo comportamento è simulato dal tuo pianoforte digitale GEWA che contribuisce in modo significativo al suono naturale. Puoi definire l'intensità di questa funzione qui.

Per scegliere la root note adeguata, procedere come segue:



1. Accedere al menu „Piano Settings“ (-> vedere a pagina 31) e accedere a il sottomenu „Root Note“ usando i tasti cursore superiore / inferiore.

2. Con i tasti cursore destro / sinistro, selezionare la root note desiderata.

3. Utilizzare il tasto Esci per uscire dal menu.

6.4

USB

All'interno di questo menu, puoi controllare tutte le impostazioni e le funzioni relative alla connessione USB del tuo piano digitale.

Per accedere al menu USB, procedere come segue:

1. Collegare un dispositivo USB nella rispettiva porta USB. La nota „Drive found“ indica brevemente che la connessione ha avuto successo. Nella schermata principale, l'abbreviazione „Drv“ è evidenziata in nero.
2. Accedere al menu Funzioni premendo il tasto di programmazione Menu e utilizzare i tasti cursore per selezionare il sottomenu „USB“. Quindi premere il tasto cursore destro per accedere.
3. Navigare attraverso i seguenti sottomenu che si aprono quando si tiene il tasto destro premuto:



- **USB Player:** questa funzione consente l'accesso al lettore USB (-> pagina 25)
- **Load Song:** un brano memorizzato sul dispositivo USB può essere caricato sul pianoforte digitale.
- **Load Lesson Book:** i brani in uno speciale formato di e-learning possono essere caricati da Dispositivo USB al piano digitale.
- **Load Registrations:** qui è possibile caricare una registrazione su cui è stato salvato il dispositivo USB.
- **Save Song:** qui è possibile salvare una registrazione sulla chiavetta USB. Seleziona il brano desiderato utilizzando i tasti cursore e premere il pulsante „Salva“ per memorizzarlo su USB.
- **Save Registrations:** con questa funzione è possibile salvare una registrazione su USB. Selezionare la registrazione desiderata usando i tasti cursore e premere il pulsante „Salva“.
- **Delete File:** è possibile eliminare un file dalla chiavetta USB. Scegli il file s'intende eliminare utilizzando i tasti cursore superiore / inferiore e premere il tasto „Elimina“.

4. Seguire le istruzioni del rispettivo menu facendo uso dei tasti cursore.
5. Utilizzare il tasto Esci per uscire dal menu.
6. Scollegare il dispositivo USB. Viene visualizzato brevemente „Drive lost“.

6.5

SISTEMA

Qui è possibile determinare le impostazioni che incidono sul sistema nel suo complesso.

Per accedere al menu Sistema, procedere come segue:

1. Accedere al menu Funzioni premendo il tasto di programmazione Menu.
2. Utilizzare i tasti cursore superiore / inferiore per selezionare il sottomenu „System“ e premere il tasto destro tasto cursore per accedere.
3. Utilizzare il tasto Esci per uscire dal menu.

6.5.1 IMPOSTAZIONI DISPLAY

È possibile regolare il display.

Procedi come segue:

1. Accedere al menu „System“ (-> vedere 6.5) e accedere al sottomenu „Impostazioni schermo“ usando i tasti cursore superiore / inferiore.
2. Accedere al sottomenu premendo il tasto cursore destro. Navigare nel menu usando i tasti cursore superiore / inferiore:

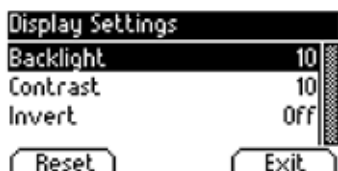

- **Retroilluminazione:** qui è possibile determinare l'intensità della retroilluminazione.
- **Contrasto:** qui è possibile definire il contrasto del display tra nero e bianco.
- **Inverti:** il bianco e nero sono invertiti con questa funzione.

3. Utilizzare i tasti cursore destro / sinistro per regolare il display.
4. Utilizzare il tasto Esci per uscire dal menu.

6.5.2 SPEGNIMENTO AUTOMATICO

Per risparmiare energia, il tuo piano digitale possiede una funzione di spegnimento automatico. Dopo il periodo di tempo selezionato in cui non si suona un tasto o si preme un pulsante, il piano si spegne automaticamente.

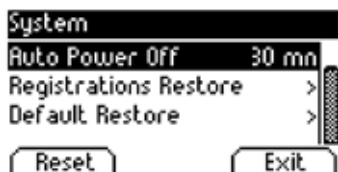

Per regolare l'intervallo di tempo, procedere come segue:

1. Accedere al menu „System“ (-> vedere 6.5) e accedere al sottomenu „Auto Power Off“ utilizzando i tasti cursore superiore / inferiore.
2. Utilizzare i tasti cursore destro / sinistro per regolare il periodo di tempo desiderato.
3. Utilizzare il tasto Esci per uscire dal menu.

6.5.3 RIPRISTINO REGISTRAZIONI

ATTENZIONE! Con questa funzione, si eliminano tutte le registrazioni salvate in „User Settings “ (-> pagina 38).



Procedi come segue:

1. Accedere al menu „System“ (-> vedere 6.5) e accedere al sottomenu „Registration restore“ utilizzando i tasti cursore superiore / inferiore.
2. Premere il tasto cursore destro. Quindi seguire le istruzioni fornite all'interno del menu.
3. Utilizzare il tasto Esci per uscire dal menu.

6.5.4 RIPRISTINO PREDEFINITO

ATTENZIONE! Con questa funzione, si eliminano le singole impostazioni standard che sono state memorizzate nella funzione „Default“ di „User Settings“ (-> pagina 38).



Procedi come segue:

1. Accedere al menu „System“ (-> vedere 6.5) e accedere al sottomenu „Ripristino predefinito“ utilizzando i tasti cursore superiore / inferiore.
2. Premere il tasto cursore destro. Quindi seguire le istruzioni fornite all'interno del menu.
3. Utilizzare il tasto Esci per uscire dal menu

6.6 IMPOSTAZIONI MIDI

Qui puoi regolare le funzioni MIDI del tuo piano digitale.

Per accedere al menu Sistema, procedere come segue:

1. Accedere al menu Funzioni premendo il tasto di programmazione Menu.
2. Utilizzare i tasti cursore superiore / inferiore per selezionare il sottomenu „MIDI Settings“ e premere il tasto cursore destro per accedere.
3. Utilizzare il tasto Esci per uscire dal menu.

6.6.1 TRANSMIT CHANNEL

Utilizzare il canale di trasmissione MIDI per specificare quale canale (1-16) deve trasmettere i segnali tra il piano digitale e il dispositivo collegato.

Per selezionare il canale di trasmissione MIDI, procedere come segue:



1. Accedere al menu „MIDI Settings“ (-> vedere 6.6) e navigare nel sottomenu „Transmit Channel“ utilizzando il cursore superiore / inferiore.
2. Utilizzare i tasti cursore destro / sinistro per selezionare un canale di trasmissione. Il canale definisce:
 - In modalità Split: il canale di trasmissione della zona destra della tastiera. La zona sinistra della tastiera viene automaticamente trasmessa attraverso prossimo canale MIDI più alto.
 - In Dual Mode: il canale di trasmissione del primo suono. Il il secondo suono viene automaticamente trasmesso dal successivo più alto Canale MIDI.
3. Use the Exit softbutton to leave the menu.

6.6.2 LOCAL CONTROL

La funzione di controllo locale consente di silenziare gli altoparlanti integrati del piano digitale mentre i segnali vengono comunque trasferiti tramite la connessione MIDI OUT (Off). Questo è molto utile se si desidera utilizzare uno strumento diverso o un programma di registrazione su computer usando la tastiera del tuo piano digitale, senza produrre suono dal piano digitale sullo stesso tempo. Se si desidera riattivare l'audio interno, impostare questo valore su „On“.

Procedi come segue:



1. Accedere al menu „MIDI Settings“ (-> vedere 6.6) e navigare nel sottomenu „Local Control“ usando i tasti cursore superiore / inferiore.
2. Utilizzare i tasti cursore destro / sinistro per impostare il parametro su On / Off.
3. Utilizzare il tasto Esci per uscire dal menu.

6.6.3 PROGRAM CHANGE

Con la funzione Program Change è possibile determinare se le informazioni sul cambio programma (la selezione di un altro suono) dovrebbe essere trasmesso al dispositivo MIDI collegato al terminale MIDI OUT o ricevuto da un dispositivo MIDI collegato (On). Se non si desidera trasferire queste informazioni, impostare questo parametro su Off.



Procedi come segue:

1. Accedere al menu „MIDI Settings“ (-> vedere pagina 36) e navigare verso sottomenu „Program Change“ utilizzando i tasti cursore superior/inferiore.
2. Utilizzare i tasti cursore destro / sinistro per impostare il parametro su On / Off.
3. Utilizzare il tasto Esci per uscire dal menu.

6.6.4 PIANO MODE

Con il piano-mode viene stabilito come vengono processati i suoni in ingresso sui canali MIDI 1 e 2.

Se il Piano-Mode è attivato (ON), i canali 1 e 2 sono arricchiti dagli effetti per Piano compatibili (se è selezionato un suono di Piano). L'effetto Chorus non è disponibile per i canali 1 e 2 quando il Piano Mode è attivato. Per i canali 3-16 non sono disponibili effetti per Piano, tranne il GM-Chorus. Se il Piano-Mode è disattivato, nessun effetto verrà applicato ai 16 canali MIDI. Può essere applicato a tutti i 16 canali MIDI solo il GM-Chorus.

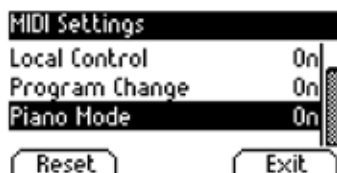

Procedi come segue:

1. Accedere al menu „MIDI Settings“ (-> vedere pagina 36) e navigare verso sottomenu „Program Change“ usando i tasti cursore superiore / inferiore.
2. Utilizzare i tasti cursore destro / sinistro per impostare il parametro su On / Off.
3. Utilizzare il tasto Esci per uscire dal menu.



NOTA

Per impostazione predefinita, la Modalità piano è impostata su “Acceso”.

7 IMPOSTAZIONI UTENTE

7.1 REGISTRAZIONE DELLE IMPOSTAZIONI

Il piano digitale può memorizzare impostazioni fino a 3 banche (A, B, C) che contengono 6 slot ciascuno. Ciò consente di mantenere prontamente disponibili le impostazioni utente preferite su richiesta. Si possono registrare tutti i suoni con effetti assegnati, combinazioni di suoni (Split, Dual, 4Hand), impostazioni del metronomo e quasi tutte le impostazioni nel menu funzioni.

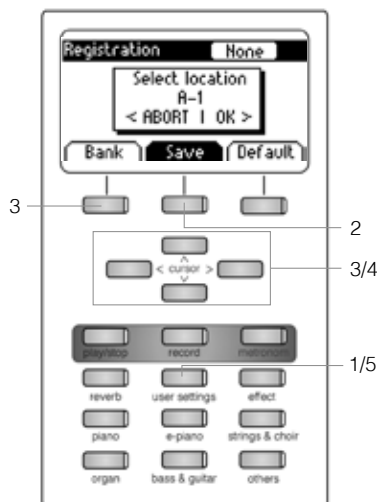

Per registrare un'impostazione, procedere come segue:

1. Premere il pulsante „User Settings“.
2. Premere il pulsante „Save“.
3. Utilizzare il pulsante „Bank“ per selezionare uno dei banche e i tasti cursore inferiori per selezionare lo spazio di archiviazione finale.
4. Premere il tasto cursore destro (OK) per registrare l'impostazione o il cursore sinistro (Annulla) per annullare.
5. Utilizzare nuovamente il pulsante „User Settings“ per uscire dalla modalità di registrazione.



NOTA

Puoi sovrascrivere le tue registrazioni tutte le volte che lo desideri.



SUGGERIMENTO

Se hai trovato l'impostazione ideale che soddisfa tutte le tue preferenze personali, puoi farlo definendo „Default“, in modo che venga caricato immediatamente all'accensione del piano digitale. Per fare ciò, procedere come sopra descritto nei passaggi 1 e 2. Salvare l'impostazione come „Predefinito“ premendo il rispettivo tasto funzione e confermare la scelta con il tasto cursore destro (OK). Quindi, selezionare „Utente“ come impostazione di avvio desiderata (-> pagina 30).

7.2 APPLICARE LE REGISTRAZIONI

Per utilizzare una delle registrazioni delle impostazioni utente salvate, procedere come segue:

1. Premere il pulsante „User Settings“.
2. Premere il pulsante „Bank“ per selezionare il banco desiderato (A, B, C).
3. Le 6 selezioni del suono rappresentano ora i 6 slot di ciascun banco (Banco A: Piano = A1, EPiano = A2,...). Scegliere una delle selezioni audio per accedere nello spazio di archiviazione desiderato. Se si desidera selezionare l'impostazione predefinita, premere „Default“.
4. Utilizzare nuovamente il pulsante „User Settings“ per uscire dalla modalità di registrazione. L'impostazione rimane.



NOTA

Se viene visualizzato il pop up „Vuoto“ quando si seleziona uno slot specifico, non è stato salvata ancora nessuna registrazione.

8 FUNZIONE REGISTRAZIONE E RIPRODUZIONE

Il vostro piano digitale GEWA è in grado di registrare i tuoi brani. E' possibile registrare fino a 4 brani musicali che consistono in 8 tracce ciascuna nel vostro piano digitale.

8.1 REGISTRARE LE CANZONI

Per registrare le canzoni, procedere come segue:

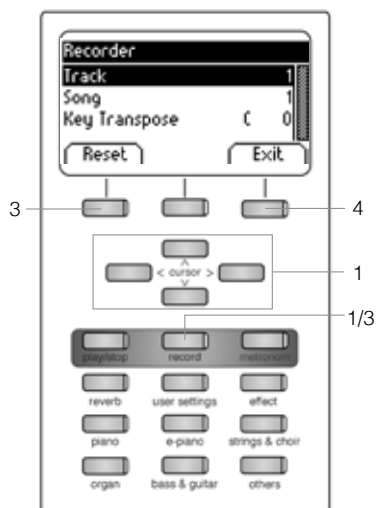

1. Accedere al menu Registratore premendo il pulsante Registra. Con il tasti cursore, è possibile regolare quanto segue:

- **Traccia:** scegliete quale traccia registrare
- **Song:** scegliere uno degli 4 spazi di memoria di registrazione.
- **Trasposizione chiave:** trasporre qui il piano (-> pagina 28).

2. Ora inizia a suonare. La registrazione inizia quando si preme il primo tasto.

3. Premere di nuovo il pulsante Registra per interrompere la registrazione. Sovrascrivi la registrazione tutte le volte che lo desideri.

4. Utilizzare il tasto Esci per uscire dal menu.



NOTA

Le registrazioni vengono salvate in modo permanente. Non vengono eliminate automaticamente allo spegnimento del piano digitale.

8.1.1 REGISTRAZIONE CON SUPPORTO METRONOME

Puoi abilitare un metronomo che ti possa supportare durante la registrazione.

Procedere come segue:

1. Regolate il metronomo come desiderato (-> pagina 24).
2. Accedere al menu Registratore premendo il pulsante di registrazione e regolare tutto come preferibile (-> vedi 8.1).
3. Premere il pulsante Metronome. Il metronomo è ora attivato.
4. A seconda del tempo che hai scelto, otterrai i seguenti risultati:
 - Metronomo classico: serve solo come orientamento e quindi non sarà udibile nella registrazione.
 - Accompagnamento batteria: verrà registrata. Dopo aver premuto il pulsante metronomo, il piano riproduce un conto alla rovescia di due barre prima di avviare automaticamente la registrazione. Questo ti renderà più facile iniziare a suonare in tempo.
5. Premere il pulsante Registra come di consueto per interrompere la registrazione.

8.2 RIPRODURRE LE REGISTRAZIONI

Per riprodurre i brani registrati, procedere come segue:



1. Premere il pulsante Play / Stop per aprire il Song Player.
2. Premere di nuovo il pulsante Play / Stop per riprodurre la registrazione visualizzata nell'angolo in alto a sinistra.
3. Per avanzare rapidamente (FFW) o riavvolgere (REW) la registrazione, utilizzare i tasti destra / sinistra tasti cursore. Premendo brevemente puoi saltare le barre nel loro insieme, mentre tenendoli premuti si accelera la registrazione.
4. Premere il pulsante Play / Stop come al solito per interrompere la riproduzione.



SUGGERIMENTO



NOTA

Durante la riproduzione di un brano, è possibile accompagnare la registrazione suonando sulla tastiera.

In questo modo, puoi suonare „a quattro mani“ con un secondo pianista virtuale. Per riprodurre un altro brano, premere il tasto di programmazione Menu. Passare alla voce di menu „Song“e seleziona quello desiderato.

8.3 MODIFICARE LE REGISTRAZIONI

Dopo la registrazione, puoi apportare ulteriori modifiche alle tue canzoni.

Procedi come segue:



1. Premere il pulsante Play / Stop per aprire il Song Player.
2. Premere il tasto di programmazione Menu. Il Song Player si apre. Regolare le seguenti impostazioni con i tasti cursore:
 - **Track Mute:** disattiva qui i tuoi brani
 - **Song:** scegliere qui il brano che si desidera regolare.
 - **Delete Song:** consente di eliminare i brani con questa funzione.
 - **Key Transpose:** trasporre qui il piano (-> pagina 28)
 - **Song Transpose:** trasporre qui la registrazione.
 - **AB Countin Bars:** selezionare la quantità di barre di conteggio per la funzione loop funzione (-> vedi 8.4)
3. Premere il tasto Esci per uscire dal menu.
4. Premere di nuovo il tasto Esci per tornare alla schermata principale.

8.4 LOOP

È possibile riprodurre una parte specifica di un brano registrato in loop (ripetutamente) per fare pratica.

Procedi come segue:

1. Inserisci il Song Player, scegli il brano che vuoi provare e avvia la riproduzione (-> vedi 8.2).
2. Premere il pulsante Set A per determinare il punto iniziale del loop.
3. Premere il pulsante Set B per determinare il punto finale del loop. Ora il metronomo conta una barra e inizia a suonare il loop della parte selezionata.
4. Se si desidera regolare la quantità di barre di conteggio, premere il tasto di programmazione Menu nel Song Player e selezionare il conteggio.
5. Utilizzare il pulsante Clear AB per terminare il loop.

9 CALIBRAZIONE TASTIERA UTENTE

Ogni piano digitale GEWA è calibrato durante il processo di fabbricazione. Ciò significa che il comportamento dinamico di ciascuna tastiera viene misurato in una procedura speciale; è sintonizzato precisamente al fine di ottenere l'uniformità tra il volume dei singoli toni, e questa accordatura è memorizzata su ciascun piano digitale.

Come con un pianoforte acustico o un pianoforte a coda, può succedere anche con un piano digitale che il meccanismo complesso si discosta leggermente dalla sua regolazione originale durante il trasporto o un uso intenso per un lungo periodo di tempo, causando lievi irregolarità. Con un montante acustico o pianoforte a coda, un accordatore di piano o un tecnico bilancerebbe regolarmente la meccanica per ripristinarlo.

Il tuo pianoforte digitale GEWA è molto meno sensibile al trasporto o allo stress. Tuttavia, se succede che uno o più tasti sembrano suonare troppo forte o troppo piano, puoi facilmente regolare questo nel software del piano stesso. Per fare ciò, offriamo la modalità di calibrazione per tutti i nostri modelli. Sebbene il processo sia molto semplice, consigliamo solo agli utenti esperti eseguire da soli una calibrazione e, in caso di dubbio, consultare un tecnico di pianoforte Rivenditore GEWA.

9.1 MODALITÀ DI CALIBRAZIONE

Per accedere alla modalità di calibrazione, procedere come segue:

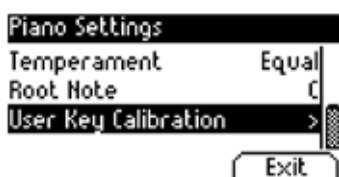

1. Premere il tasto Menu per accedere al menu Funzioni.
2. Selezionare la voce „Piano Settings“ con i tasti cursore superiore / inferiore e accedere a questo menu con il tasto cursore destro.
3. Navigare nel menu con i tasti cursore superiore / inferiore e utilizzare il tasto cursore destro per selezionare la voce Calibrazione tasto utente.

9.2 CREARE UNA CALIBRAZIONE UTENTE

Se non hai mai usato la modalità di calibrazione, il piano di solito è impostato con la calibrazione di fabbrica. Quando si modifica la calibrazione del piano digitale, i dati vengono memorizzati nella cosiddetta calibrazione utente e da quel momento in poi il piano sarà settato su quella calibrazione. È possibile modificare la calibrazione utente o ripristinare la calibrazione di fabbrica in qualsiasi momento.

Per eseguire la calibrazione, procedere come segue:



1. Mentre è evidenziata la prima voce „Key“, è possibile selezionare la chiave che si desidera calibrare semplicemente suonandola sulla tastiera. Il piano riconoscerà quale tasto hai suonato e visualizzerà il suo nome. In alternativa puoi usare i tasti cursore sinistro e destro per spostarsi da un tasto all'altro.
2. Selezionare la voce „Corr.“ (= Correzione) con il tasto cursore inferiore e impostare il valore di calibrazione con i tasti cursore sinistro e destro. A sinistra il la chiave diventa „più morbida“ e sul lato destro diventa „più dura“. Il bar al centro del display mostra graficamente la deviazione da zero. A a destra, viene visualizzato il valore numerico.
3. Ripetere la procedura per ciascun tasto che si intende calibrare.



SUGGERIMENTO

Mentre è selezionato „Corr.“, Suonare ripetutamente i tasti adiacenti con la stessa intensità per ascoltare se il tono da calibrare si adatta uniformemente. Prima di calibrare su e giù, assicurarsi che il tasto desiderato viene visualizzato sul display.

9.3 COMPARARE LA CALIBRAZIONE UTENTE A QUELLA DI FABBRICA

Per verificare se la calibrazione utente ha avuto esito positivo, si consiglia di confrontarlo con la calibrazione di fabbrica originale usando il tasto Factory (1) e il tasto User (2).

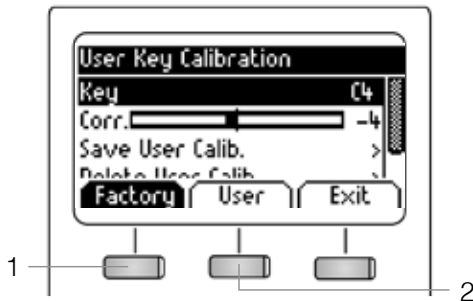

Il tipo di calibrazione selezionato di recente è evidenziato sul display. Mentre la calibrazione utente può essere regolata in qualsiasi momento, la calibrazione di fabbrica è invariabile.

9.4 SALVATAGGIO ED ELIMINAZIONE DELLA CALIBRAZIONE UTENTE

Per salvare la calibrazione utente creata o eventuali regolazioni successive, selezionare la voce „Salva Calib. utente “ usando i tasti cursore superiore / inferiore e confermare usando il tasto cursore destro. Per eliminare la calibrazione utente creata, selezionare la voce di menu „Elimina calibrazione utente“ utilizzando il tasti cursore superiore / inferiore e confermare la scelta usando il tasto cursore destro. Se non si salva la calibrazione utente, quest'ultima viene applicata solo fino allo spegnimento del piano digitale.

9.5 USCITA DALLA MODALITÀ DI CALIBRAZIONE

Per uscire dalla modalità di calibrazione, premere il tasto Esci. Prima di uscire dalla modalità di calibrazione, assicurarsi che sia selezionata la calibrazione che si desidera utilizzare.

Se necessario, utilizzare i tasti Factory e User.



NOTA

Per approfondire i dettagli dei dati che possono essere scambiati tra piano e PC, suggeriamo l'utilizzo di un software provvisto di strumenti per il monitoring.

Consultare il sito web indicato per tutte le informazioni e aggiornamenti:
www.gewakeys.com

10

COLLEGAMENTO DI DISPOSITIVI ESTERNI

Qui puoi imparare come collegare dispositivi esterni al tuo piano digitale.

10.1 COLLEGARE LE CUFFIE

E' possibile collegare una o due cuffie utilizzando le uscite jack da 6,3 mm posizionate sotto la console.



NOTA

Collegando le cuffie ad uno qualsiasi dei due connettori, gli speaker del piano verranno automaticamente disattivati. Verificate che entrambi i connettori siano liberi.

10.2 COLLEGARE UN DISPOSITIVO AUDIO PER LA RIPRODUZIONE

E' possibile collegare un dispositivo audio esterno come un lettore CD o MP3 per la riproduzione dei vostri brani preferiti. I brani provenienti dal dispositivo verranno riprodotti dagli speakers o dalle cuffie, e sarà possibile regolare il volume con il controllo dedicato.

10.3 COLLEGARE UN AMPLIFICATORE

Se è necessario un volume maggiore rispetto a quello degli speakers è possibile collegare un amplificatore esterno attraverso le uscite LINE OUT posizionate sotto la console.

10.4 COLLEGARE UN PC

E' possibile collegare un PC tramite la connessione USB-B posta sotto la console. Seguire la seguente procedura:

1. Spegnerne il piano ed il PC.
2. Collegare il piano e il PC con un cavo USB certificato.
3. Accendere il piano e il PC.

Il piano verrà riconosciuto in automatic dal PC. Esistono diversi software che possono essere utilizzati (ad esempio software di registrazione) che possono essere utilizzati per espandere la vostra esperienza musicale.



NOTA

Per verificare i dettagli sullo scambio di dati tra il piano digitale e il PC, si consiglia di utilizzare gli strumenti di monitoraggio forniti dal software per PC.

10.5 BLUETOOTH AUDIO

Puoi collegare un dispositivo Bluetooth esterno (smartphone, tablet, ...) al tuo piano digitale GEWA.

Per collegare il piano digitale tramite Bluetooth, procedere come segue:



1. Premere il tasto Menu nella schermata principale. Il tasto in alto a sinistra è ora definito come „BT-Pair“.
2. Premere il tasto funzione BT-Pair e cercare il piano sul proprio smartphone o tablet.
3. Il piano digitale richiede ora un codice PIN.
È 4392 (GEWA).
4. Dopo che la connessione è stata stabilita correttamente, è possibile riprodurre i file audio attraverso gli altoparlanti.
5. È inoltre possibile modificare il volume di input (-> pagina 29).

11

INFORMAZIONI UTILI

Di seguito le definizioni per alcuni termini utilizzati in questo manuale e le caratteristiche speciali del tuo piano digitale.

11.1

GLOSSARIO

MIDI	<p>Il MIDI (Musical Instrument Digital Interface) è un protocollo per la comunicazione tra due strumenti elettronici, come ad esempio pianoforti digitali, tastiere, synth, o anche un Computer. I due strumenti devono disporre di connettori MIDI per comunicare, ed esistono diversi tipi di connettori a seconda della funzione desiderata: MIDI-IN (input), MIDI-OUT(output) e MIDI-THRU. I dati vengono trasmessi dal MIDI Out di un dispositivo al MIDI in di un altro, e contengono diverse informazioni per il controllo, come il pitch, la dinamica, il sustain ecc.</p> <p>I dati possono essere anche ad esempio registrati su un Computer e visualizzati come note con un software di notazione adeguato.</p> <p>I dati MIDI registrati possono anche essere trasmessi in un secondo momento ad un dispositivo MIDI (ad esempio piano digitale) per controllarlo e farlo suonare.</p>
GM	<p>Il General MIDI utilizza il protocollo MIDI per stabilire uno standard che semplifichi la comunicazione MIDI. Per questo, il General MIDI fissa un "limite" di 128 locazioni per l'assegnazione dei suoni. Uno strumento compatibile con il GM deve essere in grado di riprodurre 24 suoni contemporaneamente. Oltre ai suoni vengono definiti anche i parametri dei parametri, come ad esempio il controllo degli effetti.</p>
General MIDI Sounds	Suoni conformi allo standard General MIDI
Reverb	Effetto che simula la risposta acustica di un ambiente.
Chorus	Effetto che produce una leggera stonatura della nota suonata dando una sensazione di maggior pienezza sonora.
Samples	I samples sono registrazioni di uno strumento acustico che vengono riprodotte digitalmente con una serie di tecnologie che permettono la resa sonora e l'espressività molto simile a quelle degli strumenti originali.
Polyphony	Numero Massimo di note suonabili contemporaneamente. Più alto è il valore e maggiore sarà la sensazione di naturalezza del suono.

11.2

GARANZIA

Per la garanzia vige la legislazione italiana in materia e copre i soli difetti di fabbricazione.

Danni dovuti all'utilizzo improprio o all'usura non rientrano nella copertura di garanzia.

In caso di esigenza rivolgersi dal rivenditore dove è stato acquistato il piano con un documento che provi l'acquisto (Es. scontrino o fattura)

12

RISOLUZIONE DEI PROBLEMI

I seguenti suggerimenti servono come primo passo per risolvere un problema qualora si presentasse. Se i problemi persistono vi preghiamo di rivolgervi al rivenditore dal quale avete acquistato il Piano.

POSSIBILI CAUSE E SOLUZIONI		
Problema	Possibile causa	Possibile soluzione
Il piano non si accende	<ul style="list-style-type: none"> • La presa non è collegata correttamente • L'alimentatore non è collegato correttamente 	<ul style="list-style-type: none"> • Controllare il corretto collegamento dell'alimentazione e riavviare.
Rumore di "click" durante accensione/ spegnimento	<ul style="list-style-type: none"> • È un comportamento normale del piano. 	
Rumore di ronzio dagli Speakers	<ul style="list-style-type: none"> • Inteferenza con dispositivi elettronici (Es. telefoni cellulari). 	<ul style="list-style-type: none"> • Aumentare la distanza tra il piano e altri dispositivi elettronici.
Volume troppo basso o inesistente.	<ul style="list-style-type: none"> • Il volume è regolato troppo basso. • Le cuffie sono connesse 	<ul style="list-style-type: none"> • Alzare il volume. • Se le cuffie sono inserite rimuoverle
I pedali non funzionano correttamente	<ul style="list-style-type: none"> • Il cavo della pedaliera non è collegato correttamente. 	<ul style="list-style-type: none"> • Verificare che il cavo sia collegato correttamente • Se necessario ricollegarlo.

13

INFORMAZIONI TECNICHE

Nome	Caratteristiche
Dimensioni WxDxH (con leggìo)	146.6 x 42.2 x 92.6 (108.6) cm
Peso	57 kg / 59 kg
Power input	max 75 Watt
Tastiera	88 Tasti, Concert Pianist, pesatura graduale 88 Tasti, Concert Pianist, pesatura graduata tasti in legno
Dinamica	6 levels (Soft1, Soft2, Medium, Hard1, Hard2 and Constant)
Pedali	Damper-, Sostenuto- and Piano Pedal
Generatore sonoro	GEWA 4-layer music samples
Polifonia	max 256 notes
Numero di suoni interni	40
Uscita amplificazione RMS	2 x 20 Watt
Speakers	2 pcs Fullrange speakers 2 pcs tweeters
Funzione Recording	Registratore integrato 2-Track
Formato registrazione	Standard MIDI-file (Format 0, SMF)
Conessioni	<ul style="list-style-type: none"> - presa - MIDI IN - MIDI OUT - LINE In - LINE Out - 2 x Uscite cuffie (6,3 mm jack) - USB Type A - USB Type B - Pedale Sustain

Produttore:
GEWA music GmbH
Werkstraße 1
08626 Adorf
GERMANY
www.gewamusic.com
Version 1.0



Errors and omissions excepted!